

Rapport de mission de repérage des matériaux et produits contenant de l'amiante avant travaux

Examen réalisé conformément à l'application du décret n°2011-629 du 3 juin 2011 modifiant le Code du travail relatif à la protection contre les risques sanitaires liés à une exposition à l'amiante dans les immeubles bâtis, à l'arrêté du 26 juin 2013 relatif au repérage des matériaux et produits de la liste C contenant de l'amiante et au contenu du rapport de repérage, à la norme NF 46-020 et ses annexes.

Adresse du bien

Adresse :	3 RUE D AQUITAINE - LOT ST JACQUES
CP - Ville :	53200 CHATEAU GONTIER
Référence client :	_00148000050000100063_
Date du repérage :	06/06/2016
Désignation :	Appartement n° 63 de type 3 situé au 03 ème étage



Présence d'amiante

Oui

Présence de pièce(s) non visitée(s)

Non

Le présent rapport ne peut être reproduit que dans son intégralité et doit être transmis à toute personne physique ou morale appelée à concevoir ou réaliser les travaux.





Sommaire

Rapport	Annexes
<p>- Renseignements administratifs</p> <p>A - Désignation de l'immeuble B - Propriétaire / Donneur d'ordre C - Opérateur de repérage D - Personne autorisant l'émission du rapport E - Pièces visitées</p> <p>- Etude Préalable</p> <p>F - Descriptif des travaux envisagés G - Périmètre du bâtiment concerné H - Objectif de la mission I - Document(s) mis à disposition J - Périmètre et programme de repérage K - Motifs de réduction ou d'augmentation du nombre de prélèvements L - Adjonction(s) ou exclusion(s) M - Conditions existantes</p> <p>Conditions de repérage</p> <p>N - Modalités de repérage O - Moyens d'investigation</p> <p>Conclusions</p> <p>P - Conclusion(s) du présent rapport de repérage Q - Réserves / Commentaires R - Locaux ou partie de locaux non visités</p> <p>Grille de résultats du repérage</p>	<p>Annexe : Mesurage des zones amiantées Annexe : Plans Annexe : Reportage photographique Annexe : Prélèvements et analyses</p>

Renseignements administratifs

A		B	
Designation de l'immeuble		Propriétaire / Donneur d'ordre	
Adresse :	3 RUE D AQUITAINE - LOT ST JACQUES 53200 CHATEAU GONTIER	<u>Propriétaire</u> : O.P.H. MAYENNE HABITAT	<u>Donneur d'ordre</u> : O.P.H. MAYENNE HABITAT
Référence client :	_00148000050000100063_	<u>Adresse</u> : 10 RUE AUGUSTE BEUNEUX - CS 62039 53020 LAVAL CEDEX 9	<u>Adresse</u> : 10 RUE AUGUSTE BEUNEUX - CS 62039 53020 LAVAL CEDEX 9
Désignation :	Appartement n° 63 de type 3 situé au 03 ème étage		
Date de construction :			



C	Opérateur de repérage	D	Personne autorisant l'émission du rapport conformément à la norme NF 46-020
Compagnie & Siret :	AC Environnement (N° 441355914)	Nom :	MORA Denis
Nom :	PALLUEL Matthieu	Date du rapport :	16/06/2016
Accompagnateur :	Néant ()	A Riorges, le 16/06/2016	
Date de repérage :	06/06/2016		
Le présent rapport est établi par une personne dont les compétences sont certifiées par ICERT CERTIFICATION Parc Edonia Bat G rue de la Terre			
Numéro attestation :	CPDI 3879 V2	Assurance :	QBE Insurance 031 0004725 (Date de validité : 01/01/2018)
Délivré le :	28/04/2016		

E	Pièces visitées
---	-----------------

Liste des locaux visités :	
LGT63 - Vol 1 (Entrée) LGT63 - Vol 3 (Débarras) LGT63 - Vol 5 (Chambre 2) LGT63 - Vol 7 (Cuisine) LGT63 - Vol 9 (SDB)	LGT63 - Vol 2 (Dégagement) LGT63 - Vol 4 (Chambre 1) LGT63 - Vol 6 (Séjour) LGT63 - Vol 8 (W.C)



Etude préalable

F Descriptif des travaux envisagés

Repérage exhaustif de l'ensemble des matériaux susceptible de contenir de l'amiante présent dans le logement.

G Périmètre du bâtiment concerné

Ensemble du logement (garage et balcon non compris)

H Objectif de la mission

Ce repérage a pour objectif d'identifier et localiser les matériaux et produits contenant de l'amiante incorporés ou faisant indissociablement corps avec l'immeuble ou la partie d'immeuble sur lequel des travaux sont programmés.

I Document(s) mis à disposition

Aucun

J Périmètre et programme de repérage de l'opérateur

Conformément au programme des travaux défini par le donneur d'ordre, nous avons vérifié l'ensemble des composants et matériaux des catégories suivantes conformément à l'annexe A1 de la norme NF 46-020:

Categorie	Plan	Volume	Localisation
Parois verticales intérieures et enduits	LGT63	Vol 1 (Entrée) - Vol 2 (Dégagement) - Vol 3 (Débarras) - Vol 4 (Chambre 1) - Vol 5 (Chambre 2) - Vol 6 (Séjour) - Vol 7 (Cuisine) - Vol 8 (W.C) - Vol 9 (SDB)	
Plafond et faux-plafonds	LGT63	Vol 1 (Entrée) - Vol 2 (Dégagement) - Vol 3 (Débarras) - Vol 4 (Chambre 1) - Vol 5 (Chambre 2) - Vol 6 (Séjour) - Vol 7 (Cuisine) - Vol 8 (W.C) - Vol 9 (SDB)	
Revêtement de sol	LGT63	Vol 1 (Entrée) - Vol 2 (Dégagement) - Vol 3 (Débarras) - Vol 4 (Chambre 1) - Vol 5 (Chambre 2) - Vol 6 (Séjour) - Vol 7 (Cuisine) - Vol 8 (W.C) - Vol 9 (SDB)	
Revêtement de mur	LGT63	Vol 7 (Cuisine) - Vol 9 (SDB)	
Equipements divers et accessoires	LGT63	Vol 9 (SDB)	



K Motif(s) ayant pu conduire à réduire ou augmenter le nombre de prélèvements tel qu'indiqué en Annexe A de la norme NF 46-020 pour chacun des matériaux et produits repérés.

Sans Objet

L Adjonction(s) ou exclusion(s) par rapport à la norme NF 46-020

Sans Objet

M Conditions existantes au moment du prélèvement susceptibles d'influencer l'interprétation des résultats des analyses.

Sans Objet



Conditions de repérage

N Modalités de repérage

Dans un premier temps, l'opérateur de repérage recherche et constate de visu la présence de matériaux et produits qui correspondent aux composants ou parties de composants listés en annexe 1 du présent arrêté et qui sont susceptibles de contenir de l'amiante. S'il a connaissance d'autres produits ou matériaux réputés contenir de l'amiante, il les repère également.

L'inspection des ouvrages doit être exhaustive. Le repérage peut nécessiter des sondages destructifs ou des démontages particuliers. Par exemple, il convient de procéder aux investigations suivantes :

- les pléniums doivent être inspectés ;
- les gaines techniques doivent être contrôlées ;
- les cloisons démontables doivent être examinées (têtes, pieds et joints de la cloison, réservations) ;
- les éléments de façade, gaines maçonnées, joints de cloisons devront être sondés ou démontés s'il y a présomption de présence de matériaux contenant de l'amiante.

Lorsque, dans des cas très exceptionnels, qui doivent être justifiés, certaines parties d'ouvrages ne sont pas accessibles avant que la démolition / les travaux ne commence(nt), l'opérateur de repérage émet les réserves correspondantes et préconise les investigations complémentaires qui devront être réalisées entre les différentes étapes de la démolition/les travaux.

Il examine de façon exhaustive tous les locaux qui composent le bâtiment. La définition de zones présentant des similitudes d'ouvrage permet d'optimiser les investigations à conduire en réduisant le nombre de prélèvements qui sont transmis pour analyse.

Dans un second temps, et pour chacun des ouvrages ou composants repérés, en fonction des informations dont il dispose et de sa connaissance des matériaux et produits utilisés, il atteste, le cas échéant, de la présence d'amiante. En cas de doute, il détermine les prélèvements et analyses de matériaux nécessaires pour conclure.

Conformément aux prescriptions des articles L.1334-7, R 1334-14, R 1334-27 et R 1334-29 du code de la santé publique, à la norme AFNOR NF X46-020, les analyses des échantillons de ces produits et matériaux sont réalisées par un organisme accrédité.

L'opérateur de repérage veille à la traçabilité des échantillons prélevés : ces échantillons sont repérés de manière que les ouvrages dans lesquels ils ont été prélevés puissent être identifiés.

O Moyens d'investigation

- Contrôler au niveau des blocs prises pour examiner la composition des cloisons
 - Dépose des éléments de finition (plinthes, couvre-joints, etc) des cloisons démontables pour examiner les têtes, pieds et joints de ces cloisons
- Déterminer les sondages destructifs ou les démontages particuliers permettant d'accéder aux matériaux susceptibles de contenir de l'amiante (élément de façade, gaine maçonnée, joint de cloisons, etc). Dans le cas où le risque de découverte de matériaux et produits friables contenant de l'amiante est probable, les moyens de prévention adéquats devront être mis en oeuvre.
- classement des matériaux et produits selon leurs caractéristiques
 - prélèvements pour déterminer par analyse, lorsque les connaissances de l'opérateur de repérage ne lui ont pas permis de conclure, la présence effective d'amiante dans des matériaux et produits susceptibles d'en contenir.
 - Identification de l'état de conservation ou de dégradation des matériaux et produits contenant de l'amiante.
 - La liste des matériaux et produits susceptibles de contenir de l'amiante à vérifier dans le cadre du diagnostic avant travaux est définie dans l'annexe A de la norme AFNOR 46-020



Conclusions

P Conclusion du présent rapport de repérage

Dans le cadre de notre mission, il a été repéré des matériaux et produits susceptibles de contenir de l'amiante pour lesquels des sondages et/ou prélèvements doivent être effectués.

Localisation	Matériau	Justification
Vol 7 (Cuisine)	pvc	Aucun prélèvement réalisé à la demande du client sur les menuiseries PVC
Vol 6 (Séjour)	pvc	Aucun prélèvement réalisé à la demande du client sur les menuiseries PVC
Vol 4 (Chambre 1)	pvc	Aucun prélèvement réalisé à la demande du client sur les menuiseries PVC
Vol 7 (Cuisine)		Aucun prélèvement réalisé à la demande du client
Vol 6 (Séjour)		Aucun prélèvement réalisé à la demande du client
Vol 5 (Chambre 2)		Aucun prélèvement réalisé à la demande du client
Vol 9 (SDB)		Aucun prélèvement réalisé à la demande du client
Vol 4 (Chambre 1)		Aucun prélèvement réalisé à la demande du client
Vol 6 (Séjour)	Lés plastiques avec sous-couche	Aucun prélèvement réalisé à la demande du client sur les revêtements de sols non d'origines.
Vol 7 (Cuisine)	Lés plastiques avec sous-couche	Aucun prélèvement réalisé à la demande du client sur les revêtements de sols non d'origines.
Vol 8 (W.C)	Lés plastiques avec sous-couche	Aucun prélèvement réalisé à la demande du client sur les revêtements de sols non d'origines.
Vol 9 (SDB)	Lés plastiques avec sous-couche	Aucun prélèvement réalisé à la demande du client sur les revêtements de sols non d'origines.
Vol 1 (Entrée)	Lés plastiques avec sous-couche	Aucun prélèvement réalisé à la demande du client sur les revêtements de sols non d'origines.
Vol 2 (Dégagement)	Lés plastiques avec sous-couche	Aucun prélèvement réalisé à la demande du client sur les revêtements de sols non d'origines.
Vol 3 (Débarras)	Lés plastiques avec sous-couche	Aucun prélèvement réalisé à la demande du client sur les revêtements de sols non d'origines.
Vol 4 (Chambre 1)	Lés plastiques avec sous-couche	Aucun prélèvement réalisé à la demande du client sur les revêtements de sols non d'origines.
Vol 5 (Chambre 2)	Lés plastiques avec sous-couche	Aucun prélèvement réalisé à la demande du client sur les revêtements de sols non d'origines.
Vol 7 (Cuisine)	barre de seuil	Aucun prélèvement réalisé à la demande du client
Vol 8 (W.C)	barre de seuil	Aucun prélèvement réalisé à la demande du client
Vol 9 (SDB)	barre de seuil	Aucun prélèvement réalisé à la demande du client
Vol 2 (Dégagement)	barre de seuil	Aucun prélèvement réalisé à la demande du client
Vol 3 (Débarras)	barre de seuil	Aucun prélèvement réalisé à la demande du client
Vol 4 (Chambre 1)	barre de seuil	Aucun prélèvement réalisé à la demande du client
Vol 6 (Séjour)	barre de seuil	Aucun prélèvement réalisé à la demande du client
Vol 7 (Cuisine)	Mastic étanchéité	Aucun prélèvement réalisé à la demande du client sur l'ensemble des mastics des appareils sanitaires et équipements divers
Vol 9 (SDB)	Mastic étanchéité	Aucun prélèvement réalisé à la demande du client sur l'ensemble des mastics des appareils sanitaires et équipements divers

Dans le cadre de notre mission, il a été repéré des matériaux et produits contenant de l'amiante



Localisation	Catégorie	Composant	Partie de composant	Sur avis / réf pré.
Vol 9 (SDB)	Parois verticales intérieures et enduits	Cloisons légères ou préfabriquées	Jonction entre panneaux préfabriqués	P2
Vol 8 (W.C)	Parois verticales intérieures et enduits	Cloisons légères ou préfabriquées	Jonction entre panneaux préfabriqués	P2
Vol 7 (Cuisine)	Parois verticales intérieures et enduits	Cloisons légères ou préfabriquées	Jonction entre panneaux préfabriqués	P2
Vol 5 (Chambre 2)	Parois verticales intérieures et enduits	Cloisons légères ou préfabriquées	Jonction entre panneaux préfabriqués	P3 Phase 2
Vol 6 (Séjour)	Parois verticales intérieures et enduits	Cloisons légères ou préfabriquées	Jonction entre panneaux préfabriqués	P3 Phase 2
Vol 1 (Entrée)	Parois verticales intérieures et enduits	Cloisons légères ou préfabriquées	Jonction entre panneaux préfabriqués	P3 Phase 2
Vol 2 (Dégagement)	Parois verticales intérieures et enduits	Cloisons légères ou préfabriquées	Jonction entre panneaux préfabriqués	P3 Phase 2
Vol 3 (Débarras)	Parois verticales intérieures et enduits	Cloisons légères ou préfabriquées	Jonction entre panneaux préfabriqués	P3 Phase 2
Vol 4 (Chambre 1)	Parois verticales intérieures et enduits	Cloisons légères ou préfabriquées	Jonction entre panneaux préfabriqués	P3 Phase 2
Vol 5 (Chambre 2)	Parois verticales intérieures et enduits	Murs et cloisons	Enduit plâtre	P4
Vol 6 (Séjour)	Parois verticales intérieures et enduits	Murs et cloisons	Enduit plâtre	P4
Vol 1 (Entrée)	Parois verticales intérieures et enduits	Murs et cloisons	Enduit plâtre	P4
Vol 2 (Dégagement)	Parois verticales intérieures et enduits	Murs et cloisons	Enduit plâtre	P4
Vol 3 (Débarras)	Parois verticales intérieures et enduits	Murs et cloisons	Enduit plâtre	P4
Vol 4 (Chambre 1)	Parois verticales intérieures et enduits	Murs et cloisons	Enduit plâtre	P4
Vol 9 (SDB)	Plafond et faux-plafonds	Plafonds	Enduit plâtre	P5
Vol 8 (W.C)	Plafond et faux-plafonds	Plafonds	Enduit plâtre	P5
Vol 7 (Cuisine)	Plafond et faux-plafonds	Plafonds	Enduit plâtre	P5
Vol 7 (Cuisine)	Parois verticales intérieures et enduits	Menuiseries	Mastic vitrier	P7 Phase 2
Vol 5 (Chambre 2)	Parois verticales intérieures et enduits	Menuiseries	Mastic vitrier	P7 Phase 2
Vol 8 (W.C)	Revêtement de sol	Revêtement de sol	Ragréage	P13
Vol 9 (SDB)	Revêtement de sol	Revêtement de sol	Ragréage	P13
Vol 7 (Cuisine)	Revêtement de sol	Revêtement de sol	Ragréage	P13
Vol 8 (W.C)	Revêtement de sol	Revêtement de sol	Dalles plastiques	P14 Phase 1
Vol 9 (SDB)	Revêtement de sol	Revêtement de sol	Dalles plastiques	P14 Phase 1
Vol 8 (W.C)	Revêtement de sol	Revêtement de sol	Dalles plastiques	P14 Phase 2
Vol 9 (SDB)	Revêtement de sol	Revêtement de sol	Dalles plastiques	P14 Phase 2
Vol 7 (Cuisine)	Revêtement de sol	Revêtement de sol	Colles de revêtement de sol	P15
Vol 2 (Dégagement)	Revêtement de sol	Revêtement de sol	Ragréage	P16
Vol 3 (Débarras)	Revêtement de sol	Revêtement de sol	Ragréage	P16
Vol 4 (Chambre 1)	Revêtement de sol	Revêtement de sol	Ragréage	P16
Vol 5 (Chambre 2)	Revêtement de sol	Revêtement de sol	Ragréage	P16
Vol 6 (Séjour)	Revêtement de sol	Revêtement de sol	Ragréage	P16
Vol 1 (Entrée)	Revêtement de sol	Revêtement de sol	Ragréage	P16
Vol 1 (Entrée)	Revêtement de sol	Revêtement de sol	Colles de revêtement de sol	P17
Vol 2 (Dégagement)	Revêtement de sol	Revêtement de sol	Dalles plastiques	P18
Vol 3 (Débarras)	Revêtement de sol	Revêtement de sol	Dalles plastiques	P19 Phase 1
Vol 3 (Débarras)	Revêtement de sol	Revêtement de sol	Dalles plastiques	P19 Phase 2

Q

Réserves / Commentaires



Contre analyse :

Possibilité de réaliser des prélèvements complémentaires sur les enduits plâtres de parois verticales, avec un prélèvement supplémentaire dans une autre pièce humide et un dans une autre pièce sèche afin de confirmer ou non les premiers résultats obtenus.

Possibilité de réaliser des prélèvements complémentaires sur les enduits plâtres de plafonds, avec un prélèvement supplémentaire dans une autre pièce humide et un dans une autre pièce sèche afin de confirmer ou non les premiers résultats obtenus.

- Commentaire n°1 : Dans le cadre du diagnostic amiante type « avant démolition » dans le logement, certains matériaux susceptibles de contenir de l'amiante n'ont pas fait l'objet de prélèvements à la demande du client :

- Les diverses peintures du logement
- Les peintures sur les boiseries (Plinthes, porte intérieur, porte palière...)
- Les menuiseries en PVC
- L'ensemble des mastics et joints d'étanchéité des équipements sanitaires (évier, baignoire, douche WC, lavabo...)
- Autres mastic dans le logement
- Les joints de radiateur
- Les colles de barre de seuil
- Les revêtements de sols autres que ceux d'origine (Type linoléum + colle jaune)

De plus le diagnostic amiante ne concerne pas :

Les balcons considérer comme non visités.

Les garages ou caves considérer comme non visités.

Les gaines et coffres verticaux et horizontaux inaccessibles sans sondage destructif

Les matériaux invisibles derrière les doublages.

R Locaux ou partie de locaux non visités

Localisation / Désignation	Justification	Remarque
Sans objet	Sans objet	Sans objet

Note : En présence de locaux ou partie de locaux non visités, des investigations complémentaires devront être menées afin d'accéder à ces locaux, pour finaliser ce repérage.

Sommaire des grilles de résultat de repérage

- Parois verticales intérieures et enduits

- Plafond et faux-plafonds

- Revêtement de sol

- Revêtement de mur

- Equipements divers et accessoires



Grille de résultats du repérage des MPCA pour la catégorie : Equipements divers et accessoires

Plan	Localisation	Composant	Partie composant	Descriptif de l'action menée				Laboratoire			Conclusion
				Réf action	Observation	Précision loc.	Ref photo	Ref Prél.	Descriptif	Résultat	
LGT63	Vol 9 (SDB)	Baignoire	scellement pieds	P10	Réalisation d'un prélèvement	scellement baignoire	002LQ0000 75 n°10 - 1 - 002LQ0000 75 n°10 - 2	P10	Matériau dur (gris)	Négatif	Négatif sur analyse
LGT63	Vol 7 (Cuisine)	Radiateurs		I2			I2 - 1				Aucun prélèvement réalisé à la demande du client
LGT63	Vol 6 (Séjour)	Radiateurs		I2			I2 - 1				Aucun prélèvement réalisé à la demande du client
LGT63	Vol 5 (Chambre 2)	Radiateurs		I2			I2 - 1				Aucun prélèvement réalisé à la demande du client
LGT63	Vol 9 (SDB)	Radiateurs		I2			I2 - 1				Aucun prélèvement réalisé à la demande du client
LGT63	Vol 4 (Chambre 1)	Radiateurs		I2			I2 - 1				Aucun prélèvement réalisé à la demande du client



Grille de résultats du repérage des MPCA pour la catégorie : Equipements divers et accessoires

Plan	Localisation	Composant	Partie composant	Descriptif de l'action menée				Laboratoire			Conclusion
				Réf action	Observation	Précision loc.	Ref photo	Ref Prél.	Descriptif	Résultat	
LGT63	Vol 7 (Cuisine)	Evier	Mastic étanchéité	I5			I5 - 1				Aucun prélèvement réalisé à la demande du client sur l'ensemble des mastics des appareils sanitaires et équipements divers
LGT63	Vol 9 (SDB)	Evier	Mastic étanchéité	I5			I5 - 1				Aucun prélèvement réalisé à la demande du client sur l'ensemble des mastics des appareils sanitaires et équipements divers

Grille de résultats du repérage des MPCA pour la catégorie : Parois verticales intérieures et enduits

Plan	Localisation	Composant	Partie composant	Descriptif de l'action menée				Laboratoire			Conclusion
				Réf action	Observation	Précision loc.	Ref photo	Ref Prél.	Descriptif	Résultat	
LGT63	Vol 7 (Cuisine)	Menuiseries	Allège / Imposte	S1	panneau bois		S1 - 1 - S1 - 2				Matériau ne contenant pas d'amiante par nature
LGT63	Vol 7 (Cuisine)	Murs et cloisons	Enduit plâtre	P1	Réalisation d'un prélèvement	porteur pièces humides	002LQ0000 75 n°1 - 1	P1	Matériau semi-dur de type enduit (plâtreux) (blanc) ; matériau semi-dur (gris)	Négatif	Négatif sur analyse



Grille de résultats du repérage des MPCA pour la catégorie : Parois verticales intérieures et enduits

Plan	Localisation	Composant	Partie composant	Descriptif de l'action menée				Laboratoire			Conclusion
				Réf action	Observation	Précision loc.	Ref photo	Ref Prél.	Descriptif	Résultat	
LGT63	Vol 7 (Cuisine) - Vol 9 (SDB)	Murs et cloisons	Enduit plâtre	P1 - S2	Sondage et extension de la zone homogène du prélèvement P1	porteur pièces humides	002LQ0000 75 n°1 - 1	P1	Matériau semi-dur de type enduit (plâtreux) (blanc) ; matériau semi-dur (gris)	Négatif	Négatif sur analyse
LGT63	Vol 9 (SDB)	Cloisons légères ou préfabriquées	Jonction entre panneaux préfabriqués	P2	Réalisation d'un prélèvement	cloison / doublage placoplâtre pièces humides	002LQ0000 75 n°2 - 1	P2	Matériau de type peinture (beige) ; matériau semi-dur (beige) ; matériau souple fibreux de type papier, carton (beige) ; matériau semi-dur (blanc) en traces	Positif	Présence sur analyse
LGT63	Vol 8 (W.C)	Cloisons légères ou préfabriquées	Jonction entre panneaux préfabriqués	S3 (P2)	Sondage et extension de la zone homogène du prélèvement P2	cloison / doublage placoplâtre pièces humides	002LQ0000 75 n°2 - 1	P2	Matériau de type peinture (beige) ; matériau semi-dur (beige) ; matériau souple fibreux de type papier, carton (beige) ; matériau semi-dur (blanc) en traces	Positif	Présence sur analyse
LGT63	Vol 7 (Cuisine)	Cloisons légères ou préfabriquées	Jonction entre panneaux préfabriqués	S4 (P2)	Sondage et extension de la zone homogène du prélèvement P2	cloison / doublage placoplâtre pièces humides	002LQ0000 75 n°2 - 1	P2	Matériau de type peinture (beige) ; matériau semi-dur (beige) ; matériau souple fibreux de type papier, carton (beige) ; matériau semi-dur (blanc) en traces	Positif	Présence sur analyse
LGT63	Vol 5 (Chambre 2)	Cloisons légères ou préfabriquées	Jonction entre panneaux préfabriqués	P3	Réalisation d'un prélèvement	cloison / doublage placoplâtre pièces sèches	002LQ0000 75 n°3 - 1 - 002LQ0000 75 n°3 - 2	P3 Phase 1	Matériau semi-dur (blanc) ; matériau souple fibreux de type papier, carton (beige) ; matériau semi-dur (vert) ; matériau souple fibreux de type papier, carton (beige)	Négatif	Négatif sur analyse
LGT63	Vol 6 (Séjour)	Cloisons légères ou préfabriquées	Jonction entre panneaux préfabriqués	S5 (P3)	Sondage et extension de la zone homogène du prélèvement P3	cloison / doublage placoplâtre pièces sèches	002LQ0000 75 n°3 - 1 - 002LQ0000 75 n°3 - 2	P3 Phase 1	Matériau semi-dur (blanc) ; matériau souple fibreux de type papier, carton (beige) ; matériau semi-dur (vert) ; matériau souple fibreux de type papier, carton (beige)	Négatif	Négatif sur analyse



Grille de résultats du repérage des MPCA pour la catégorie : Parois verticales intérieures et enduits

Plan	Localisation	Composant	Partie composant	Descriptif de l'action menée				Laboratoire			Conclusion
				Réf action	Observation	Précision loc.	Ref photo	Ref Prél.	Descriptif	Résultat	
LGT63	Vol 1 (Entrée)	Cloisons légères ou préfabriquées	Jonction entre panneaux préfabriqués	S8 (P3)	Sondage et extension de la zone homogène du prélèvement P3	cloison / doublage placoplatre pièces sèches	002LQ0000 75 n°3 - 1 - 002LQ0000 75 n°3 - 2	P3 Phase 1	Matériau semi-dur (blanc) ; matériau souple fibreux detype papier, carton (beige) ; matériau semi-dur (vert) ; matériau souple fibreux de type papier, carton (beige)	Négatif	Négatif sur analyse
LGT63	Vol 2 (Dégagement)	Cloisons légères ou préfabriquées	Jonction entre panneaux préfabriqués	S14 (P3)	Sondage et extension de la zone homogène du prélèvement P3	cloison / doublage placoplatre pièces sèches	002LQ0000 75 n°3 - 1 - 002LQ0000 75 n°3 - 2	P3 Phase 1	Matériau semi-dur (blanc) ; matériau souple fibreux detype papier, carton (beige) ; matériau semi-dur (vert) ; matériau souple fibreux de type papier, carton (beige)	Négatif	Négatif sur analyse
LGT63	Vol 3 (Débaras)	Cloisons légères ou préfabriquées	Jonction entre panneaux préfabriqués	S13 (P3)	Sondage et extension de la zone homogène du prélèvement P3	cloison / doublage placoplatre pièces sèches	002LQ0000 75 n°3 - 1 - 002LQ0000 75 n°3 - 2	P3 Phase 1	Matériau semi-dur (blanc) ; matériau souple fibreux detype papier, carton (beige) ; matériau semi-dur (vert) ; matériau souple fibreux de type papier, carton (beige)	Négatif	Négatif sur analyse
LGT63	Vol 4 (Chambre 1)	Cloisons légères ou préfabriquées	Jonction entre panneaux préfabriqués	S15 (P3)	Sondage et extension de la zone homogène du prélèvement P3	cloison / doublage placoplatre pièces sèches	002LQ0000 75 n°3 - 1 - 002LQ0000 75 n°3 - 2	P3 Phase 1	Matériau semi-dur (blanc) ; matériau souple fibreux detype papier, carton (beige) ; matériau semi-dur (vert) ; matériau souple fibreux de type papier, carton (beige)	Négatif	Négatif sur analyse



Grille de résultats du repérage des MPCA pour la catégorie : Parois verticales intérieures et enduits

Plan	Localisation	Composant	Partie composant	Descriptif de l'action menée				Laboratoire			Conclusion
				Réf action	Observation	Précision loc.	Ref photo	Ref Prél.	Descriptif	Résultat	
LGT63	Vol 5 (Chambre 2)	Cloisons légères ou préfabriquées	Jonction entre panneaux préfabriqués	P3	Réalisation d'un prélèvement	cloison / doublage placoplatre pièces sèches	002LQ0000 75 n°3 - 1 - 002LQ0000 75 n°3 - 2	P3 Phase 2	Matériau de type peinture (blanc) ; matériau semi-dur (blanc) ; matériau souple fibreux de type papier, carton (beige) ; matériau semi-dur (blanc) ; matériau souple fibreux de type papier, carton (bei	Positif	Présence sur analyse
LGT63	Vol 6 (Séjour)	Cloisons légères ou préfabriquées	Jonction entre panneaux préfabriqués	S5 (P3)	Sondage et extension de la zone homogène du prélèvement P3	cloison / doublage placoplatre pièces sèches	002LQ0000 75 n°3 - 1 - 002LQ0000 75 n°3 - 2	P3 Phase 2	Matériau de type peinture (blanc) ; matériau semi-dur (blanc) ; matériau souple fibreux de type papier, carton (beige) ; matériau semi-dur (blanc) ; matériau souple fibreux de type papier, carton (bei	Positif	Présence sur analyse
LGT63	Vol 1 (Entrée)	Cloisons légères ou préfabriquées	Jonction entre panneaux préfabriqués	S8 (P3)	Sondage et extension de la zone homogène du prélèvement P3	cloison / doublage placoplatre pièces sèches	002LQ0000 75 n°3 - 1 - 002LQ0000 75 n°3 - 2	P3 Phase 2	Matériau de type peinture (blanc) ; matériau semi-dur (blanc) ; matériau souple fibreux de type papier, carton (beige) ; matériau semi-dur (blanc) ; matériau souple fibreux de type papier, carton (bei	Positif	Présence sur analyse
LGT63	Vol 2 (Dégagement)	Cloisons légères ou préfabriquées	Jonction entre panneaux préfabriqués	S14 (P3)	Sondage et extension de la zone homogène du prélèvement P3	cloison / doublage placoplatre pièces sèches	002LQ0000 75 n°3 - 1 - 002LQ0000 75 n°3 - 2	P3 Phase 2	Matériau de type peinture (blanc) ; matériau semi-dur (blanc) ; matériau souple fibreux de type papier, carton (beige) ; matériau semi-dur (blanc) ; matériau souple fibreux de type papier, carton (bei	Positif	Présence sur analyse



Grille de résultats du repérage des MPCA pour la catégorie : Parois verticales intérieures et enduits

Plan	Localisation	Composant	Partie composant	Descriptif de l'action menée				Laboratoire			Conclusion
				Réf action	Observation	Précision loc.	Ref photo	Ref Prél.	Descriptif	Résultat	
LGT63	Vol 3 (Débarras)	Cloisons légères ou préfabriquées	Jonction entre panneaux préfabriqués	S13 (P3)	Sondage et extension de la zone homogène du prélèvement P3	cloison / doublage placoplatre pièces sèches	002LQ0000 75 n°3 - 1 - 002LQ0000 75 n°3 - 2	P3 Phase 2	Matériau de type peinture (blanc) ; matériau semi-dur (blanc) ; matériau souple fibreux de type papier, carton (beige) ; matériau semi-dur (blanc) ; matériau souple fibreux de type papier, carton (beige)	Positif	Présence sur analyse
LGT63	Vol 4 (Chambre 1)	Cloisons légères ou préfabriquées	Jonction entre panneaux préfabriqués	S15 (P3)	Sondage et extension de la zone homogène du prélèvement P3	cloison / doublage placoplatre pièces sèches	002LQ0000 75 n°3 - 1 - 002LQ0000 75 n°3 - 2	P3 Phase 2	Matériau de type peinture (blanc) ; matériau semi-dur (blanc) ; matériau souple fibreux de type papier, carton (beige) ; matériau semi-dur (blanc) ; matériau souple fibreux de type papier, carton (beige)	Positif	Présence sur analyse
LGT63	Vol 5 (Chambre 2)	Murs et cloisons	Enduit plâtre	P4	Réalisation d'un prélèvement	porteur pièces sèches	002LQ0000 75 n°4 - 1 - 002LQ0000 75 n°4 - 2	P4	Enduit plâtre	Positif	Présence sur analyse
LGT63	Vol 6 (Séjour)	Murs et cloisons	Enduit plâtre	S6 (P4)	Sondage et extension de la zone homogène du prélèvement P4	porteur pièces sèches	002LQ0000 75 n°4 - 1 - 002LQ0000 75 n°4 - 2	P4	Enduit plâtre	Positif	Présence sur analyse
LGT63	Vol 1 (Entrée)	Murs et cloisons	Enduit plâtre	S7 (P4)	Sondage et extension de la zone homogène du prélèvement P4	porteur pièces sèches	002LQ0000 75 n°4 - 1 - 002LQ0000 75 n°4 - 2	P4	Enduit plâtre	Positif	Présence sur analyse
LGT63	Vol 2 (Dégagement)	Murs et cloisons	Enduit plâtre	S9 (P4)	Sondage et extension de la zone homogène du prélèvement P4	porteur pièces sèches	002LQ0000 75 n°4 - 1 - 002LQ0000 75 n°4 - 2	P4	Enduit plâtre	Positif	Présence sur analyse



Grille de résultats du repérage des MPCA pour la catégorie : Parois verticales intérieures et enduits

Plan	Localisation	Composant	Partie composant	Descriptif de l'action menée				Laboratoire			Conclusion
				Réf action	Observation	Précision loc.	Ref photo	Ref Prél.	Descriptif	Résultat	
LGT63	Vol 3 (Débarras)	Murs et cloisons	Enduit plâtre	S10 (P4)	Sondage et extension de la zone homogène du prélèvement P4	porteur pièces sèches	002LQ0000 75 n°4 - 1 - 002LQ0000 75 n°4 - 2	P4	Enduit plâtre	Positif	Présence sur analyse
LGT63	Vol 4 (Chambre 1)	Murs et cloisons	Enduit plâtre	S11 (P4)	Sondage et extension de la zone homogène du prélèvement P4	porteur pièces sèches	002LQ0000 75 n°4 - 1 - 002LQ0000 75 n°4 - 2	P4	Enduit plâtre	Positif	Présence sur analyse
LGT63	Vol 2 (Dégagement)	Murs et cloisons	Enduit plâtre	P4	Sondage et extension de la zone homogène du prélèvement P4	porteur pièces sèches	002LQ0000 75 n°4 - 1 - 002LQ0000 75 n°4 - 2	P4	Enduit plâtre	Positif	Présence sur analyse
LGT63	Vol 7 (Cuisine)	Menuiseries	Mastic vitrier	P7	Réalisation d'un prélèvement	ensemble des mastics vitrier menuiserie bois	002LQ0000 75 n°7 - 1 - 002LQ0000 75 n°7 - 2 - 002LQ0000 75 n°7 - 3 - 002LQ0000 75 n°7 - 4	P7 Phase 1	Matériau de type peinture (marron) ; matériau souple de type mastic (blanc) ; matériau semi-dur fibreux de type bois, copeaux (marron)	Négatif	Négatif sur analyse
LGT63	Vol 5 (Chambre 2)	Menuiseries	Mastic vitrier	S31 (P7)	Sondage et extension de la zone homogène du prélèvement P7	ensemble des mastics vitrier menuiserie bois	002LQ0000 75 n°7 - 1 - 002LQ0000 75 n°7 - 2 - 002LQ0000 75 n°7 - 3 - 002LQ0000 75 n°7 - 4	P7 Phase 1	Matériau de type peinture (marron) ; matériau souple de type mastic (blanc) ; matériau semi-dur fibreux de type bois, copeaux (marron)	Négatif	Négatif sur analyse



Grille de résultats du repérage des MPCA pour la catégorie : Parois verticales intérieures et enduits

Plan	Localisation	Composant	Partie composant	Descriptif de l'action menée				Laboratoire			Conclusion
				Réf action	Observation	Précision loc.	Ref photo	Ref Prél.	Descriptif	Résultat	
LGT63	Vol 7 (Cuisine)	Menuiseries	Mastic vitrier	P7	Réalisation d'un prélèvement	ensemble des mastics vitrier menuiserie bois	002LQ0000 75 n°7 - 1 - 002LQ0000 75 n°7 - 2 - 002LQ0000 75 n°7 - 3 - 002LQ0000 75 n°7 - 4	P7 Phase 2	Matériau semi-dur (gris)	Positif	Présence sur analyse
LGT63	Vol 5 (Chambre 2)	Menuiseries	Mastic vitrier	S31 (P7)	Sondage et extension de la zone homogène du prélèvement P7	ensemble des mastics vitrier menuiserie bois	002LQ0000 75 n°7 - 1 - 002LQ0000 75 n°7 - 2 - 002LQ0000 75 n°7 - 3 - 002LQ0000 75 n°7 - 4	P7 Phase 2	Matériau semi-dur (gris)	Positif	Présence sur analyse
LGT63	Vol 1 (Entrée)	Menuiseries	joint d'étanchéité	P9	Réalisation d'un prélèvement	ensemble des joints porte d'entrée	002LQ0000 75 n°9 - 1 - 002LQ0000 75 n°9 - 2	P9 Phase 1	Matériau de type peinture (bleu) en traces ; matériau de type peinture (blanc) ; matériau souple (gris)	Négatif	Négatif sur analyse
LGT63	Vol 1 (Entrée)	Menuiseries	joint d'étanchéité	P9	Réalisation d'un prélèvement	ensemble des joints porte d'entrée	002LQ0000 75 n°9 - 1 - 002LQ0000 75 n°9 - 2	P9 Phase 2	Matériau souple de type joint (noir)	Négatif	Négatif sur analyse
LGT63	Vol 7 (Cuisine)	Menuiseries	pvc	I1			I1 - 1				Aucun prélèvement réalisé à la demande du client sur les menuiseries PVC



Grille de résultats du repérage des MPCA pour la catégorie : Parois verticales intérieures et enduits

Plan	Localisation	Composant	Partie composant	Descriptif de l'action menée				Laboratoire			Conclusion
				Réf action	Observation	Précision loc.	Ref photo	Ref Prél.	Descriptif	Résultat	
LGT63	Vol 6 (Séjour)	Menuiseries	pvc	I1			I1 - 1				Aucun prélèvement réalisé à la demande du client sur les menuiseries PVC
LGT63	Vol 4 (Chambre 1)	Menuiseries	pvc	I1			I1 - 1				Aucun prélèvement réalisé à la demande du client sur les menuiseries PVC

Grille de résultats du repérage des MPCA pour la catégorie : Plafond et faux-plafonds

Plan	Localisation	Composant	Partie composant	Descriptif de l'action menée				Laboratoire			Conclusion
				Réf action	Observation	Précision loc.	Ref photo	Ref Prél.	Descriptif	Résultat	
LGT63	Vol 9 (SDB)	Plafonds	Enduit plâtre	P5	Réalisation d'un prélèvement	pièces humides	002LQ0000 75 n°5 - 1 - 002LQ0000 75 n°5 - 2	P5	Matériau de type peinture (blanc) ; matériau semi-dur de type enduit (beige)	Positif	Présence sur analyse
LGT63	Vol 8 (W.C)	Plafonds	Enduit plâtre	S16 (P5)	Sondage et extension de la zone homogène du prélèvement P5	pièces humides	002LQ0000 75 n°5 - 1 - 002LQ0000 75 n°5 - 2	P5	Matériau de type peinture (blanc) ; matériau semi-dur de type enduit (beige)	Positif	Présence sur analyse
LGT63	Vol 7 (Cuisine)	Plafonds	Enduit plâtre	S17 (P5)	Sondage et extension de la zone homogène du prélèvement P5	pièces humides	002LQ0000 75 n°5 - 1 - 002LQ0000 75 n°5 - 2	P5	Matériau de type peinture (blanc) ; matériau semi-dur de type enduit (beige)	Positif	Présence sur analyse
LGT63	Vol 6 (Séjour)	Plafonds	Enduit plâtre	P6	Réalisation d'un prélèvement	pièces sèches	002LQ0000 75 n°6 - 1 - 002LQ0000 75 n°6 - 2	P6	Matériau de type peinture (blanc) ; matériau semi-dur de type enduit (blanc) ; matériau semi-dur (gris)	Négatif	Négatif sur analyse



Grille de résultats du repérage des MPCA pour la catégorie : Plafond et faux-plafonds

Plan	Localisation	Composant	Partie composant	Descriptif de l'action menée				Laboratoire			Conclusion
				Réf action	Observation	Précision loc.	Ref photo	Ref Prél.	Descriptif	Résultat	
LGT63	Vol 5 (Chambre 2) - Vol 4 (Chambre 1) - Vol 3 (Débaras) - Vol 2 (Dégagement) - Vol 1 (Entrée)	Plafonds	Enduit plâtre	S18 - S19 - S20 - S21 - S22	Sondage et extension de la zone homogène du prélèvement P6	pièces sèches	002LQ0000 75 n°6 - 1 - 002LQ0000 75 n°6 - 2	P6	Matériau de type peinture (blanc) ; matériau semi-dur de type enduit (blanc) ; matériau semi-dur (gris)	Négatif	Négatif sur analyse

Grille de résultats du repérage des MPCA pour la catégorie : Revêtement de mur

Plan	Localisation	Composant	Partie composant	Descriptif de l'action menée				Laboratoire			Conclusion
				Réf action	Observation	Précision loc.	Ref photo	Ref Prél.	Descriptif	Résultat	
LGT63	Vol 7 (Cuisine)	Revêtement de mur	Colles de carrelages (faïences)	P8	Réalisation d'un prélèvement	faïence blanche	002LQ0000 75 n°8 - 1 - 002LQ0000 75 n°8 - 2	P8	Matériau dur de type ciment-colle (blanc)	Négatif	Négatif sur analyse
LGT63	Vol 9 (SDB)	Revêtement de mur	Colles de carrelages (faïences)	P11	Réalisation d'un prélèvement	faïence blanche d'origine	002LQ0000 75 n°11 - 1 - 002LQ0000 75 n°11 - 2	P11	Matériau dur de type ciment-colle (blanc)	Négatif	Négatif sur analyse
LGT63	Vol 9 (SDB)	Revêtement de mur	Colles de carrelages (faïences)	P11	Sondage et extension de la zone homogène du prélèvement P11	faïence blanche d'origine	002LQ0000 75 n°11 - 1 - 002LQ0000 75 n°11 - 2	P11	Matériau dur de type ciment-colle (blanc)	Négatif	Négatif sur analyse
LGT63	Vol 9 (SDB)	Revêtement de mur	Colles de carrelages (faïences)	P12	Réalisation d'un prélèvement	rajout faïence blanche	002LQ0000 75 n°12 - 1 - 002LQ0000 75 n°12 - 2	P12	Matériau dur de type ciment-colle (blanc) ; matériau souple fibreux de type papier, carton (beige)	Négatif	Négatif sur analyse

Grille de résultats du repérage des MPCA pour la catégorie : Revêtement de sol

Plan	Localisation	Composant	Partie composant	Descriptif de l'action menée				Laboratoire			Conclusion
				Réf action	Observation	Précision loc.	Ref photo	Ref Prél.	Descriptif	Résultat	



Grille de résultats du repérage des MPCA pour la catégorie : Revêtement de sol

Plan	Localisation	Composant	Partie composant	Descriptif de l'action menée				Laboratoire			Conclusion
				Réf action	Observation	Précision loc.	Ref photo	Ref Prél.	Descriptif	Résultat	
LGT63	Vol 8 (W.C)	Revêtement de sol	Ragréage	P13	Réalisation d'un prélèvement	gris pièces humides	002LQ0000 75 n°13 - 1 - 002LQ0000 75 n°13 - 2	P13	Matériau semi-dur de type ragréage (gris) ; matériau semi-dur (gris) (clair) + (beige)	Positif	Présence sur analyse
LGT63	Vol 9 (SDB)	Revêtement de sol	Ragréage	S23 (P13)	Sondage et extension de la zone homogène du prélèvement P13	gris pièces humides	002LQ0000 75 n°13 - 1 - 002LQ0000 75 n°13 - 2	P13	Matériau semi-dur de type ragréage (gris) ; matériau semi-dur (gris) (clair) + (beige)	Positif	Présence sur analyse
LGT63	Vol 7 (Cuisine)	Revêtement de sol	Ragréage	S24 (P13)	Sondage et extension de la zone homogène du prélèvement P13	gris pièces humides	002LQ0000 75 n°13 - 1 - 002LQ0000 75 n°13 - 2	P13	Matériau semi-dur de type ragréage (gris) ; matériau semi-dur (gris) (clair) + (beige)	Positif	Présence sur analyse
LGT63	Vol 8 (W.C)	Revêtement de sol	Dalles plastiques	P14	Réalisation d'un prélèvement	dalles dures bleues + colle noire	002LQ0000 75 n°14 - 1 - 002LQ0000 75 n°14 - 2	P14 Phase 1	Matériau semi-dur de type dalle de sol (bleu)	Positif	Présence sur analyse
LGT63	Vol 9 (SDB)	Revêtement de sol	Dalles plastiques	S25 (P14)	Sondage et extension de la zone homogène du prélèvement P14	dalles dures bleues + colle noire	002LQ0000 75 n°14 - 1 - 002LQ0000 75 n°14 - 2	P14 Phase 1	Matériau semi-dur de type dalle de sol (bleu)	Positif	Présence sur analyse
LGT63	Vol 8 (W.C)	Revêtement de sol	Dalles plastiques	P14	Réalisation d'un prélèvement	dalles dures bleues + colle noire	002LQ0000 75 n°14 - 1 - 002LQ0000 75 n°14 - 2	P14 Phase 2	Matériau de type colle bitumineux ; matériau gris	Positif	Présence sur analyse
LGT63	Vol 9 (SDB)	Revêtement de sol	Dalles plastiques	S25 (P14)	Sondage et extension de la zone homogène du prélèvement P14	dalles dures bleues + colle noire	002LQ0000 75 n°14 - 1 - 002LQ0000 75 n°14 - 2	P14 Phase 2	Matériau de type colle bitumineux ; matériau gris	Positif	Présence sur analyse



Grille de résultats du repérage des MPCA pour la catégorie : Revêtement de sol

Plan	Localisation	Composant	Partie composant	Descriptif de l'action menée				Laboratoire			Conclusion
				Réf action	Observation	Précision loc.	Ref photo	Ref Prél.	Descriptif	Résultat	
LGT63	Vol 7 (Cuisine)	Revêtement de sol	Colles de revêtement de sol	P15	Réalisation d'un prélèvement	colle noire revêtement d'origine	002LQ0000 75 n°15 - 1 - 002LQ0000 75 n°15 - 2	P15	Matériau semi-dur (noir) + (gris)	Positif	Présence sur analyse
LGT63	Vol 2 (Dégagement)	Revêtement de sol	Ragréage	P16	Réalisation d'un prélèvement	gris pièces sèches	002LQ0000 75 n°16 - 1 - 002LQ0000 75 n°16 - 2	P16	Matériau semi-dur de type ragréage (gris) ; matériau semi-dur (beige) ; matériau semi-dur (blanc)	Positif	Présence sur analyse
LGT63	Vol 3 (Débarras)	Revêtement de sol	Ragréage	S26 (P16)	Sondage et extension de la zone homogène du prélèvement P16	gris pièces sèches	002LQ0000 75 n°16 - 1 - 002LQ0000 75 n°16 - 2	P16	Matériau semi-dur de type ragréage (gris) ; matériau semi-dur (beige) ; matériau semi-dur (blanc)	Positif	Présence sur analyse
LGT63	Vol 4 (Chambre 1)	Revêtement de sol	Ragréage	S27 (P16)	Sondage et extension de la zone homogène du prélèvement P16	gris pièces sèches	002LQ0000 75 n°16 - 1 - 002LQ0000 75 n°16 - 2	P16	Matériau semi-dur de type ragréage (gris) ; matériau semi-dur (beige) ; matériau semi-dur (blanc)	Positif	Présence sur analyse
LGT63	Vol 5 (Chambre 2)	Revêtement de sol	Ragréage	S28 (P16)	Sondage et extension de la zone homogène du prélèvement P16	gris pièces sèches	002LQ0000 75 n°16 - 1 - 002LQ0000 75 n°16 - 2	P16	Matériau semi-dur de type ragréage (gris) ; matériau semi-dur (beige) ; matériau semi-dur (blanc)	Positif	Présence sur analyse
LGT63	Vol 6 (Séjour)	Revêtement de sol	Ragréage	S29 (P16)	Sondage et extension de la zone homogène du prélèvement P16	gris pièces sèches	002LQ0000 75 n°16 - 1 - 002LQ0000 75 n°16 - 2	P16	Matériau semi-dur de type ragréage (gris) ; matériau semi-dur (beige) ; matériau semi-dur (blanc)	Positif	Présence sur analyse
LGT63	Vol 1 (Entrée)	Revêtement de sol	Ragréage	S30 (P16)	Sondage et extension de la zone homogène du prélèvement P16	gris pièces sèches	002LQ0000 75 n°16 - 1 - 002LQ0000 75 n°16 - 2	P16	Matériau semi-dur de type ragréage (gris) ; matériau semi-dur (beige) ; matériau semi-dur (blanc)	Positif	Présence sur analyse



Grille de résultats du repérage des MPCA pour la catégorie : Revêtement de sol

Plan	Localisation	Composant	Partie composant	Descriptif de l'action menée				Laboratoire			Conclusion
				Réf action	Observation	Précision loc.	Ref photo	Ref Prél.	Descriptif	Résultat	
LGT63	Vol 1 (Entrée)	Revêtement de sol	Colles de revêtement de sol	P17	Réalisation d'un prélèvement	colle noire revêtement d'origine	002LQ0000 75 n°17 - 1 - 002LQ0000 75 n°17 - 2	P17	Matériau semi-dur de type ragréage (rose) ; matériau semi-dur (noir) ; matériau semi-dur (gris)	Positif	Présence sur analyse
LGT63	Vol 2 (Dégagement)	Revêtement de sol	Dalles plastiques	P18	Réalisation d'un prélèvement	dalles dures marbrées marrons + Colle noire	002LQ0000 75 n°18 - 1 - 002LQ0000 75 n°18 - 2	P18	Matériau semi-dur de type dalle de sol (marron)	Positif	Présence sur analyse
LGT63	Vol 3 (Débarras)	Revêtement de sol	Dalles plastiques	P19	Réalisation d'un prélèvement	dalles dures noires + colle noire	002LQ0000 75 n°19 - 1 - 002LQ0000 75 n°19 - 2	P19 Phase 1	Matériau semi-dur de type dalle de sol (marron)	Positif	Présence sur analyse
LGT63	Vol 3 (Débarras)	Revêtement de sol	Dalles plastiques	P19	Réalisation d'un prélèvement	dalles dures noires + colle noire	002LQ0000 75 n°19 - 1 - 002LQ0000 75 n°19 - 2	P19 Phase 2	dalle de sol (marron) ; colle jaune	Positif	Présence sur analyse
LGT63	Vol 6 (Séjour)	Revêtement de sol	Lés plastiques avec sous-couche	I3			I3 - 1				Aucun prélèvement réalisé à la demande du client sur les revêtements de sols non d'origines.



Grille de résultats du repérage des MPCA pour la catégorie : Revêtement de sol

Plan	Localisation	Composant	Partie composant	Descriptif de l'action menée				Laboratoire			Conclusion
				Réf action	Observation	Précision loc.	Ref photo	Ref Prél.	Descriptif	Résultat	
LGT63	Vol 7 (Cuisine)	Revêtement de sol	Lés plastiques avec sous-couche	I3			I3 - 1				Aucun prélèvement réalisé à la demande du client sur les revêtements de sols non d'origines.
LGT63	Vol 8 (W.C)	Revêtement de sol	Lés plastiques avec sous-couche	I3			I3 - 1				Aucun prélèvement réalisé à la demande du client sur les revêtements de sols non d'origines.
LGT63	Vol 9 (SDB)	Revêtement de sol	Lés plastiques avec sous-couche	I3			I3 - 1				Aucun prélèvement réalisé à la demande du client sur les revêtements de sols non d'origines.
LGT63	Vol 1 (Entrée)	Revêtement de sol	Lés plastiques avec sous-couche	I3			I3 - 1				Aucun prélèvement réalisé à la demande du client sur les revêtements de sols non d'origines.



Grille de résultats du repérage des MPCA pour la catégorie : Revêtement de sol

Plan	Localisation	Composant	Partie composant	Descriptif de l'action menée				Laboratoire			Conclusion
				Réf action	Observation	Précision loc.	Ref photo	Ref Prél.	Descriptif	Résultat	
LGT63	Vol 2 (Dégagement)	Revêtement de sol	Lés plastiques avec sous-couche	I3			I3 - 1				Aucun prélèvement réalisé à la demande du client sur les revêtements de sols non d'origines.
LGT63	Vol 3 (Débarras)	Revêtement de sol	Lés plastiques avec sous-couche	I3			I3 - 1				Aucun prélèvement réalisé à la demande du client sur les revêtements de sols non d'origines.
LGT63	Vol 4 (Chambre 1)	Revêtement de sol	Lés plastiques avec sous-couche	I3			I3 - 1				Aucun prélèvement réalisé à la demande du client sur les revêtements de sols non d'origines.
LGT63	Vol 5 (Chambre 2)	Revêtement de sol	Lés plastiques avec sous-couche	I3			I3 - 1				Aucun prélèvement réalisé à la demande du client sur les revêtements de sols non d'origines.



Grille de résultats du repérage des MPCA pour la catégorie : Revêtement de sol

Plan	Localisation	Composant	Partie composant	Descriptif de l'action menée				Laboratoire			Conclusion
				Réf action	Observation	Précision loc.	Ref photo	Ref Prél.	Descriptif	Résultat	
LGT63	Vol 7 (Cuisine)	Revêtement de sol	barre de seuil	I4			I4 - 1				Aucun prélèvement réalisé à la demande du client
LGT63	Vol 8 (W.C)	Revêtement de sol	barre de seuil	I4			I4 - 1				Aucun prélèvement réalisé à la demande du client
LGT63	Vol 9 (SDB)	Revêtement de sol	barre de seuil	I4			I4 - 1				Aucun prélèvement réalisé à la demande du client
LGT63	Vol 2 (Dégagement)	Revêtement de sol	barre de seuil	I4			I4 - 1				Aucun prélèvement réalisé à la demande du client
LGT63	Vol 3 (Débarras)	Revêtement de sol	barre de seuil	I4			I4 - 1				Aucun prélèvement réalisé à la demande du client
LGT63	Vol 4 (Chambre 1)	Revêtement de sol	barre de seuil	I4			I4 - 1				Aucun prélèvement réalisé à la demande du client
LGT63	Vol 6 (Séjour)	Revêtement de sol	barre de seuil	I4			I4 - 1				Aucun prélèvement réalisé à la demande du client



ANNEXE : Plans de repérage des MPCA

Ref.	Plans	Titre du plan
LGT63		LGT63 - Plan de repérage - Actions menées
LGT63		LGT63 - Plan de Prélèvements
LGT63		LGT63 - MPCA Toutes catégories confondues
LGT63		LGT63 - MPCA Parois verticales intérieures et enduits
LGT63		LGT63 - MPCA Plafond et faux-plafonds
LGT63		LGT63 - MPCA Revêtement de sol



LGT63 - PLAN DE REPÉRAGE - ACTIONS MENÉES

Référence:
002LQ000075

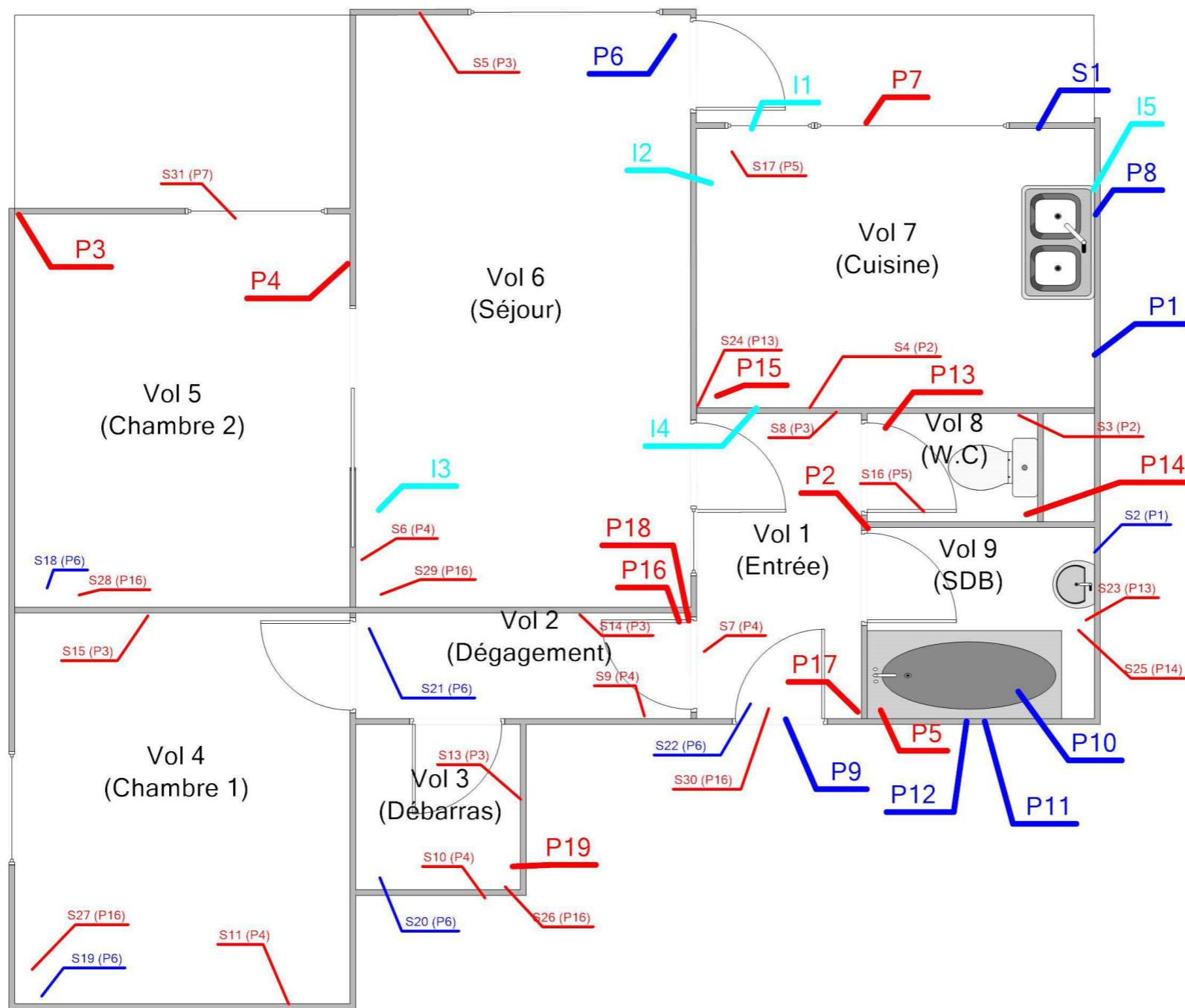

Légende

	Localisation d'un prélèvement positif
	Localisation d'un prélèvement
	Localisation d'une impossibilité technique
	Localisation d'un sondage négatif
	Localisation d'un sondage positif



Adresse du bien
3 RUE D AQUITAINE - LOT ST JACQUES
53200 CHATEAU GONTIER

Désignation
Appartement n° 63 de type 3 situé au 03 ème étage

Date intervention
06/06/2016

Technicien intervenant
PALLUEL Matthieu

LGT63 - PLAN DE PRÉLÈVEMENTS

Référence:
002LQ000075

Légende

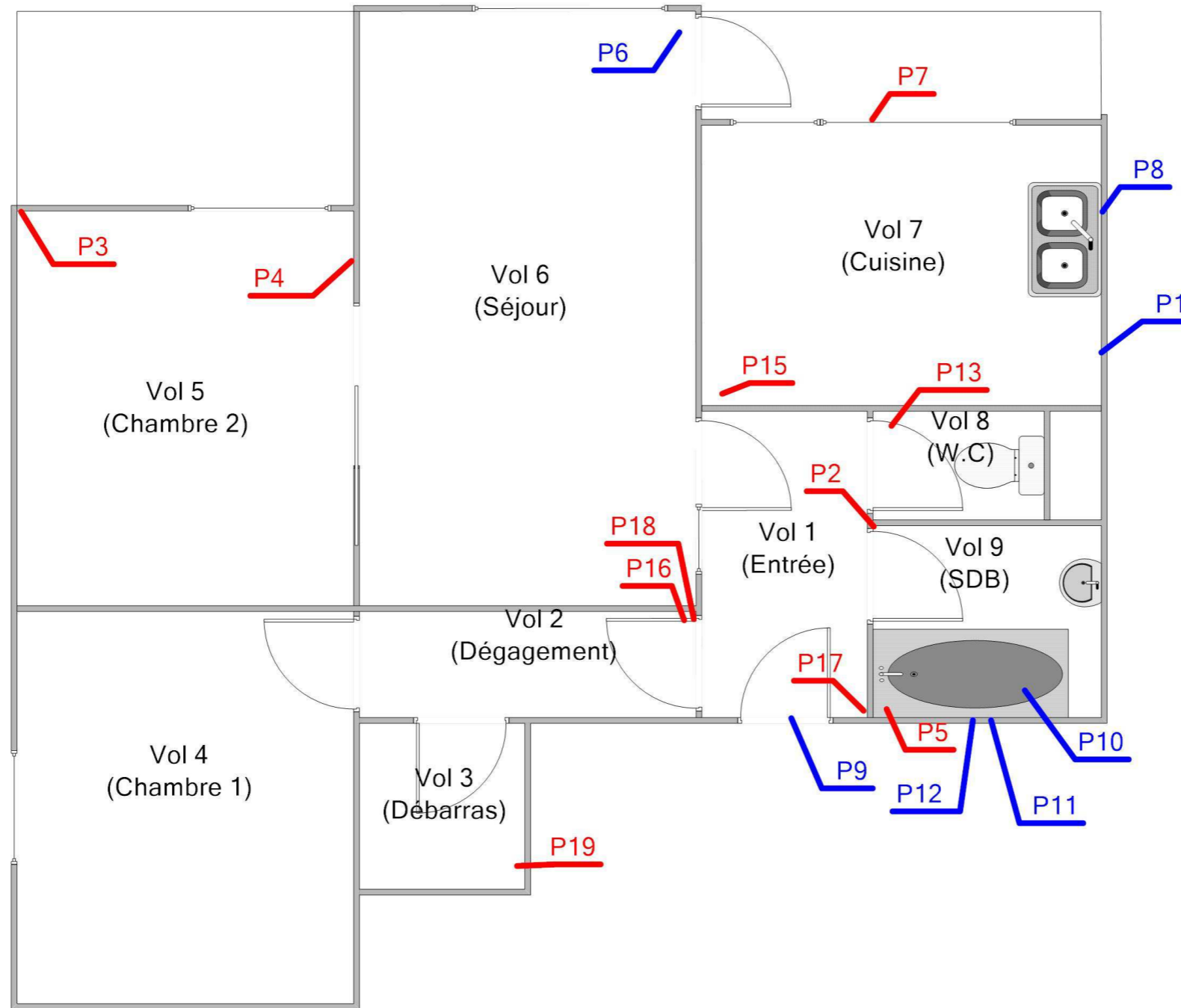

Adresse du bien
3 RUE D AQUITAINE - LOT ST JACQUES
53200 CHATEAU GONTIER

Désignation
Appartement n° 63 de type 3 situé au 03 ème étage

Date intervention
06/06/2016

Technicien intervenant
PALLUEL Matthieu

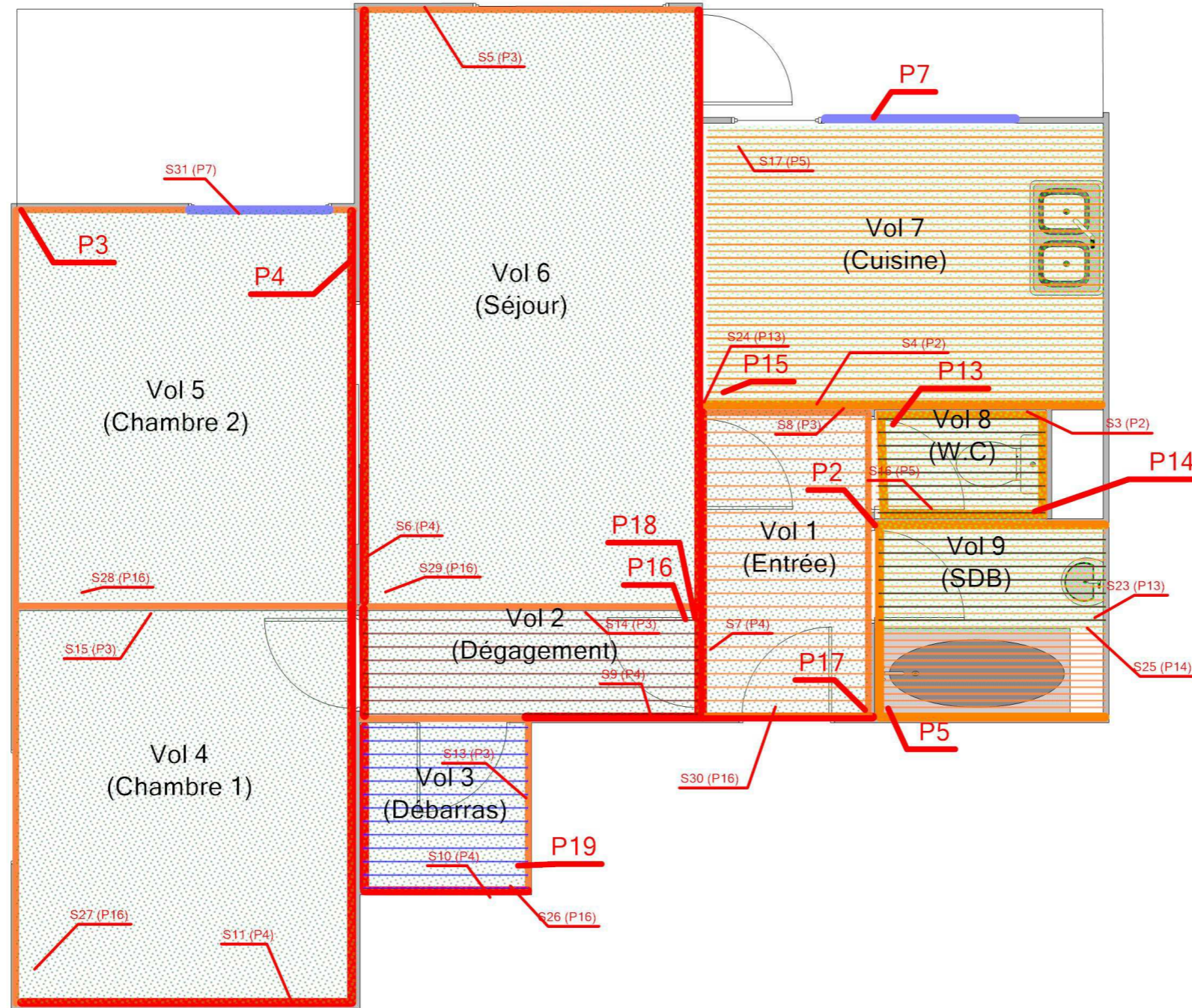

Légende

	P4 : Enduit plâtre
	P13 : Ragréage
	P18 : Dalles plastiques
	P5 : Enduit plâtre
	P14 : Dalles plastiques bleu + colle noire
	P15 : Colles de revêtement de sol
	P16 : Ragréage
	P17 : Colles de revêtement de sol
	P2 : Jonction entre panneaux préfabriqués
	P7 : Matériau semi-dur (gris)
	P3 : Jonction entre panneaux préfabriqués
	P19 : Dalles plastiques



Adresse du bien
3 RUE D AQUITAINE - LOT ST JACQUES
53200 CHATEAU GONTIER

Désignation
Appartement n° 63 de type 3 situé au 03 ème étage

Date intervention
06/06/2016

Technicien intervenant
PALLUEL Matthieu

LGT63 - MPCA PAROIS VERTICALES INTÉRIEURES ET ENDUITS

Référence:
002LQ000075

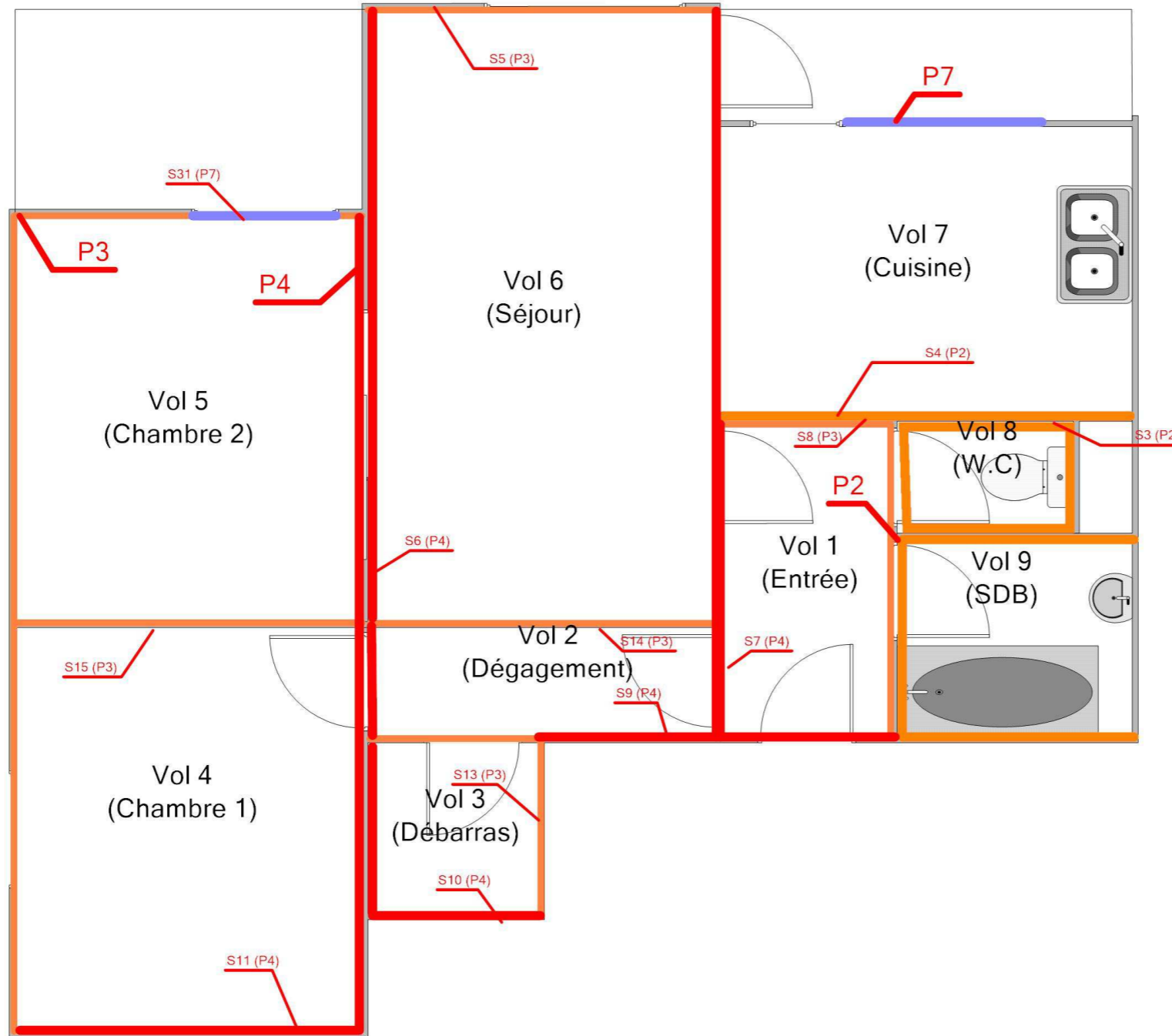

Légende

	P4 : Enduit plâtre (porteur pièces sèches)
	P2 : Jonction entre panneaux préfabriqués (placo pièces humides)
	P7 : Mastic vitrier (Matériau semi-dur gris)
	P3 : Jonction entre panneaux préfabriqués (placo pièces sèches)



Adresse du bien
3 RUE D AQUITAINE - LOT ST JACQUES
53200 CHATEAU GONTIER

Désignation
Appartement n° 63 de type 3 situé au 03 ème étage

Date intervention
06/06/2016

Technicien intervenant
PALLUEL Matthieu

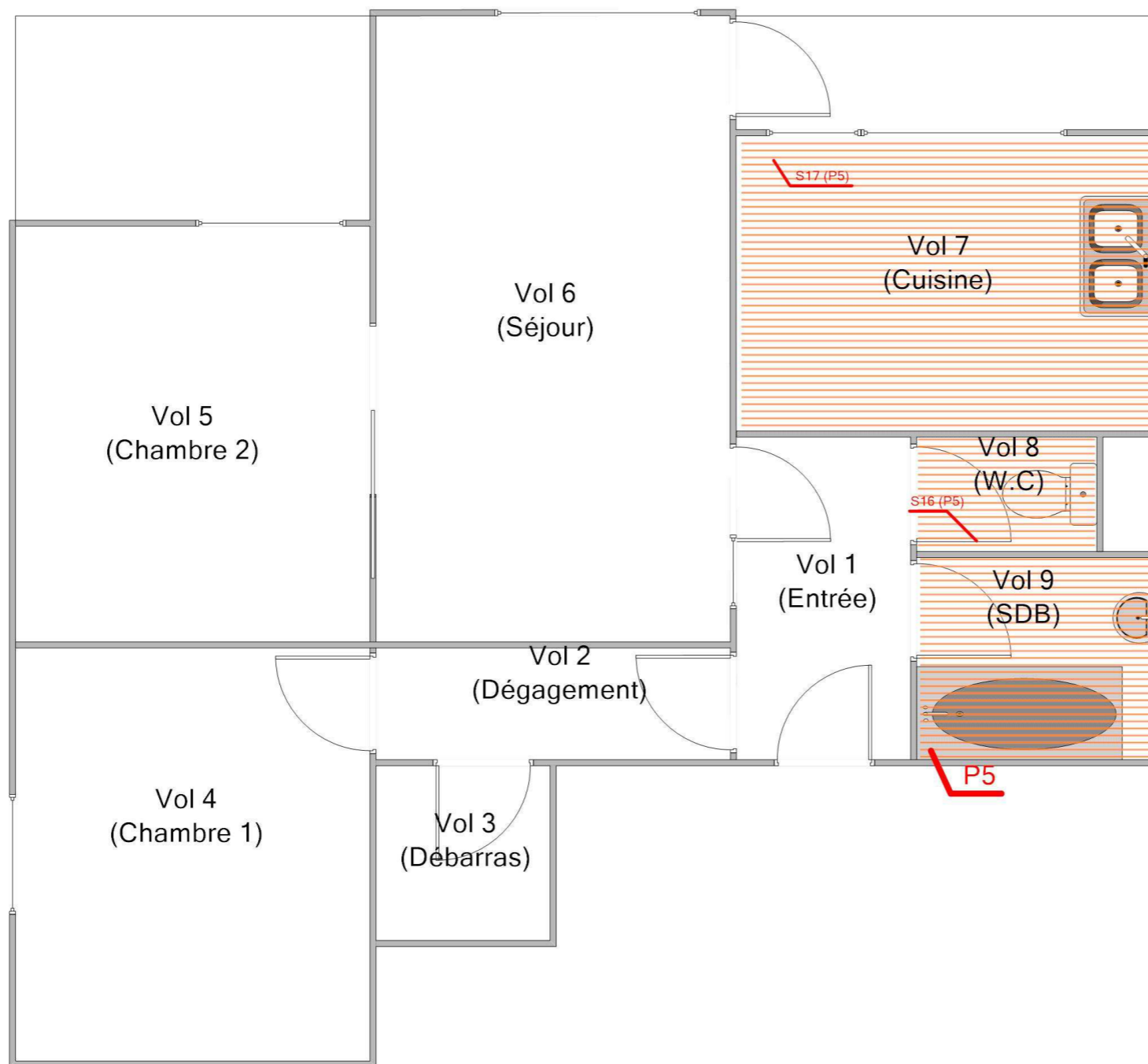

Légende

 P5 : Enduit plâtre
plafond pièces
humides)



Adresse du bien
3 RUE D AQUITAINE - LOT ST JACQUES
53200 CHATEAU GONTIER

Désignation
Appartement n° 63 de type 3 situé au 03 ème étage

Date intervention
06/06/2016

Technicien intervenant
PALLUEL Matthieu

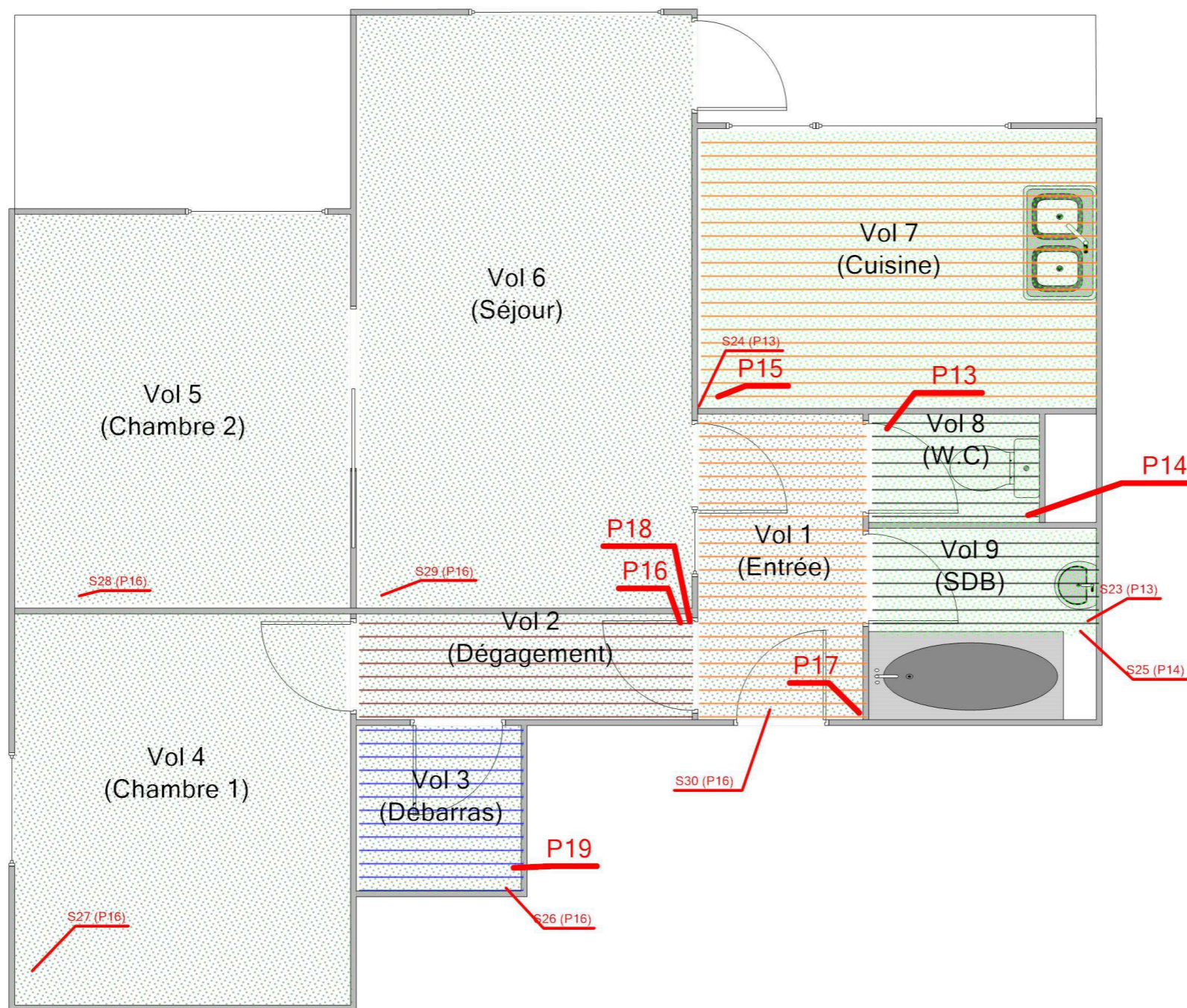

Légende

	P13 : Ragréage (gris pièces humides)
	P18 : Dalles plastiques marron
	P14 : Dalles plastiques bleues + colle noire
	P15 : Colles de revêtement de sol noire
	P16 : Ragréage (gris pièces sèches)
	P17 : Colles de revêtement de sol noire
	P19 : Dalles plastiques noir / marron



Adresse du bien
3 RUE D AQUITAINE - LOT ST JACQUES
53200 CHATEAU GONTIER

Désignation
Appartement n° 63 de type 3 situé au 03 ème étage

Date intervention
06/06/2016

Technicien intervenant
PALLUEL Matthieu

ANNEXE : Reportage photographique

 Photos représentant des matériaux et produits contenant de l'amiante

Référence	Localisation	Action
002LQ000075 n°1 - 1 (P1)	LGT63 - Vol 7 (Cuisine)	Prélevement négatif
002LQ000075 n°2 - 1 (P2)	LGT63 - Vol 9 (SDB)	Prélevement positif
002LQ000075 n°3 - 1 (P3)	LGT63 - Vol 5 (Chambre 2)	Prélevement positif
002LQ000075 n°3 - 2 (P3)	LGT63 - Vol 5 (Chambre 2)	Prélevement positif
002LQ000075 n°4 - 1 (P4)	LGT63 - Vol 5 (Chambre 2)	Prélevement positif
002LQ000075 n°4 - 2 (P4)	LGT63 - Vol 5 (Chambre 2)	Prélevement positif
002LQ000075 n°5 - 1 (P5)	LGT63 - Vol 9 (SDB)	Prélevement positif
002LQ000075 n°5 - 2 (P5)	LGT63 - Vol 9 (SDB)	Prélevement positif
002LQ000075 n°6 - 1 (P6)	LGT63 - Vol 6 (Séjour)	Prélevement négatif
002LQ000075 n°6 - 2 (P6)	LGT63 - Vol 6 (Séjour)	Prélevement négatif
002LQ000075 n°7 - 4 (P7)	LGT63 - Vol 7 (Cuisine)	Prélevement positif
002LQ000075 n°7 - 3 (P7)	LGT63 - Vol 7 (Cuisine)	Prélevement positif
002LQ000075 n°7 - 2 (P7)	LGT63 - Vol 7 (Cuisine)	Prélevement positif
002LQ000075 n°7 - 1 (P7)	LGT63 - Vol 7 (Cuisine)	Prélevement positif
002LQ000075 n°8 - 1 (P8)	LGT63 - Vol 7 (Cuisine)	Prélevement négatif
002LQ000075 n°8 - 2 (P8)	LGT63 - Vol 7 (Cuisine)	Prélevement négatif
002LQ000075 n°9 - 1 (P9)	LGT63 - Vol 1 (Entrée)	Prélevement négatif
002LQ000075 n°9 - 2 (P9)	LGT63 - Vol 1 (Entrée)	Prélevement négatif
002LQ000075 n°10 - 1 (P10)	LGT63 - Vol 9 (SDB)	Prélevement négatif
002LQ000075 n°10 - 2 (P10)	LGT63 - Vol 9 (SDB)	Prélevement négatif
002LQ000075 n°11 - 1 (P11)	LGT63 - Vol 9 (SDB)	Prélevement négatif
002LQ000075 n°11 - 2 (P11)	LGT63 - Vol 9 (SDB)	Prélevement négatif
002LQ000075 n°12 - 2 (P12)	LGT63 - Vol 9 (SDB)	Prélevement négatif
002LQ000075 n°12 - 1 (P12)	LGT63 - Vol 9 (SDB)	Prélevement négatif
002LQ000075 n°13 - 1 (P13)	LGT63 - Vol 8 (W.C)	Prélevement positif
002LQ000075 n°13 - 2 (P13)	LGT63 - Vol 8 (W.C)	Prélevement positif
002LQ000075 n°14 - 1 (P14)	LGT63 - Vol 8 (W.C)	Prélevement positif
002LQ000075 n°14 - 2 (P14)	LGT63 - Vol 8 (W.C)	Prélevement positif
002LQ000075 n°15 - 1 (P15)	LGT63 - Vol 7 (Cuisine)	Prélevement positif
002LQ000075 n°15 - 2 (P15)	LGT63 - Vol 7 (Cuisine)	Prélevement positif
002LQ000075 n°16 - 1 (P16)	LGT63 - Vol 2 (Dégagement)	Prélevement positif



Référence	Localisation	Action
002LQ000075 n°16 - 2 (P16)	LGT63 - Vol 2 (Dégagement)	Prélevement positif
002LQ000075 n°17 - 1 (P17)	LGT63 - Vol 1 (Entrée)	Prélevement positif
002LQ000075 n°17 - 2 (P17)	LGT63 - Vol 1 (Entrée)	Prélevement positif
002LQ000075 n°18 - 2 (P18)	LGT63 - Vol 2 (Dégagement)	Prélevement positif
002LQ000075 n°18 - 1 (P18)	LGT63 - Vol 2 (Dégagement)	Prélevement positif
002LQ000075 n°19 - 1 (P19)	LGT63 - Vol 3 (Débarras)	Prélevement positif
002LQ000075 n°19 - 2 (P19)	LGT63 - Vol 3 (Débarras)	Prélevement positif
	LGT63 - Vol 7 (Cuisine)	I1
	LGT63 - Vol 7 (Cuisine)	I2
	LGT63 - Vol 6 (Séjour)	I3
	LGT63 - Vol 7 (Cuisine)	I4
	LGT63 - Vol 7 (Cuisine)	I5
S1 - 1 (A1)	LGT63 - Vol 7 (Cuisine)	Absence : pas d'amiante par nature
S1 - 2 (A1)	LGT63 - Vol 7 (Cuisine)	Absence : pas d'amiante par nature

002LQ000075 n°1 - 1 (P1)



002LQ000075 n°2 - 1 (P2)



002LQ000075 n°3 - 1 (P3)



002LQ000075 n°3 - 2 (P3)



002LQ000075 n°4 - 1 (P4)



002LQ000075 n°4 - 2 (P4)



002LQ000075 n°5 - 1 (P5)



002LQ000075 n°5 - 2 (P5)



002LQ000075 n°6 - 1 (P6)



002LQ000075 n°6 - 2 (P6)



002LQ000075 n°7 - 4 (P7)



002LQ000075 n°7 - 3 (P7)



002LQ000075 n°7 - 2 (P7)



002LQ000075 n°7 - 1 (P7)



002LQ000075 n°8 - 1 (P8)



002LQ000075 n°8 - 2 (P8)



002LQ000075 n°9 - 1 (P9)

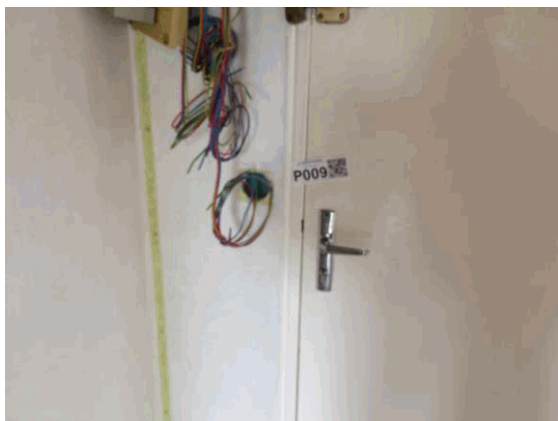

002LQ000075 n°9 - 2 (P9)



002LQ000075 n°10 - 1 (P10)



002LQ000075 n°10 - 2 (P10)



002LQ000075 n°11 - 1 (P11)



002LQ000075 n°11 - 2 (P11)



002LQ000075 n°12 - 2 (P12)



002LQ000075 n°12 - 1 (P12)



002LQ000075 n°13 - 1 (P13)



002LQ000075 n°13 - 2 (P13)



002LQ000075 n°14 - 1 (P14)



002LQ000075 n°14 - 2 (P14)



002LQ000075 n°15 - 1 (P15)



002LQ000075 n°15 - 2 (P15)



002LQ000075 n°16 - 1 (P16)



002LQ000075 n°16 - 2 (P16)



002LQ000075 n°17 - 1 (P17)



002LQ000075 n°17 - 2 (P17)



002LQ000075 n°18 - 2 (P18)



002LQ000075 n°18 - 1 (P18)



002LQ000075 n°19 - 1 (P19)



I1 - 1



I3 - 1

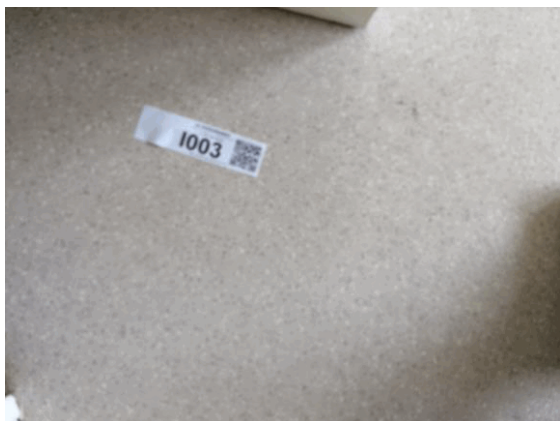

002LQ000075 n°19 - 2 (P19)



I2 - 1



I4 - 1



I5 - 1



S1 - 1 (A1)



S1 - 2 (A1)



ANNEXE : Récapitulatif des prélèvements et analyses

Prélèvements en rouge = Positif

Référence	Categorie	Composant	Matériau	Localisation	Observation
P1	Parois verticales intérieures et enduits	Murs et cloisons	Matériau semi-dur de type enduit (plâtreux) (blanc) ; matériau semi-dur (gris) - porteur pièces humides -	LGT63 - Vol 7 (Cuisine)	
P2	Parois verticales intérieures et enduits	Cloisons légères ou préfabriquées	Matériau de type peinture (beige) ; matériau semi-dur (beige) ; matériau souple fibreux de type papier, carton (beige) ; matériau semi-dur (blanc) en traces - cloison / doublage placoplatre pièces humides -	LGT63 - Vol 9 (SDB)	
P3 Phase 1	Parois verticales intérieures et enduits	Cloisons légères ou préfabriquées	Matériau semi-dur (blanc) ; matériau souple fibreux de type papier, carton (beige) ; matériau semi-dur (vert) ; matériau souple fibreux de type papier, carton (beige) - cloison / doublage placoplatre pièces sèches -	LGT63 - Vol 5 (Chambre 2)	
P3 Phase 2	Parois verticales intérieures et enduits	Cloisons légères ou préfabriquées	Matériau de type peinture (blanc) ; matériau semi-dur (blanc) ; matériau souple fibreux de type papier, carton (beige) ; matériau semi-dur (blanc) ; matériau souple fibreux de type papier, carton (beige) - cloison / doublage placoplatre pièces sèches -	LGT63 - Vol 5 (Chambre 2)	
P4	Parois verticales intérieures et enduits	Murs et cloisons	Enduit plâtre - porteur pièces sèches -	LGT63 - Vol 5 (Chambre 2)	
P5	Plafond et faux-plafonds	Plafonds	Matériau de type peinture (blanc) ; matériau semi-dur de type enduit (beige) - pièces humides -	LGT63 - Vol 9 (SDB)	
P6	Plafond et faux-plafonds	Plafonds	Matériau de type peinture (blanc) ; matériau semi-dur de type enduit (blanc) ; matériau semi-dur (gris) - pièces sèches -	LGT63 - Vol 6 (Séjour)	
P7 Phase 1	Parois verticales intérieures et enduits	Menuiseries	Matériau de type peinture (marron) ; matériau souple de type mastic (blanc) ; matériau semi-dur fibreux de type bois, copeaux (marron) - ensemble des mastics vitrier menuiserie bois -	LGT63 - Vol 7 (Cuisine)	

P7 Phase 2	Parois verticales intérieures et enduits	Menuiseries	Matériau semi-dur (gris) - ensemble des mastics vitrier menuiserie bois -	LGT63 - Vol 7 (Cuisine)	
P8	Revêtement de mur	Revêtement de mur	Matériau dur de type ciment-colle (blanc) - faïence blanche -	LGT63 - Vol 7 (Cuisine)	
P9 Phase 1	Parois verticales intérieures et enduits	Menuiseries	Matériau de type peinture (bleu) en traces ; matériau de type peinture (blanc) ; matériau souple (gris) - ensemble des joints porte d'entrée -	LGT63 - Vol 1 (Entrée)	
P9 Phase 2	Parois verticales intérieures et enduits	Menuiseries	Matériau souple de type joint (noir) - ensemble des joints porte d'entrée -	LGT63 - Vol 1 (Entrée)	
P10	Équipements divers et accessoires	Baignoire	Matériau dur (gris) - scellement baignoire -	LGT63 - Vol 9 (SDB)	
P11	Revêtement de mur	Revêtement de mur	Matériau dur de type ciment-colle (blanc) - faïence blanche d'origine -	LGT63 - Vol 9 (SDB)	
P12	Revêtement de mur	Revêtement de mur	Matériau dur de type ciment-colle (blanc) ; matériau souple fibreux de type papier, carton (beige) - rajout faïence blanche -	LGT63 - Vol 9 (SDB)	
P13	Revêtement de sol	Revêtement de sol	Matériau semi-dur de type ragréage (gris) ; matériau semi-dur (gris) (clair) + (beige) - gris pièces humides -	LGT63 - Vol 8 (W.C)	
P14 Phase 1	Revêtement de sol	Revêtement de sol	Matériau semi-dur de type dalle de sol (bleu) - dalles dures bleues + colle noire -	LGT63 - Vol 8 (W.C)	
P14 Phase 2	Revêtement de sol	Revêtement de sol	Matériau de type colle bitumineux ; matériau gris - dalles dures bleues + colle noire -	LGT63 - Vol 8 (W.C)	
P15	Revêtement de sol	Revêtement de sol	Matériau semi-dur (noir) + (gris) - colle noire revêtement d'origine -	LGT63 - Vol 7 (Cuisine)	
P16	Revêtement de sol	Revêtement de sol	Matériau semi-dur de type ragréage (gris) ; matériau semi-dur (beige) ; matériau semi-dur (blanc) - gris pièces sèches -	LGT63 - Vol 2 (Dégagement)	
P17	Revêtement de sol	Revêtement de sol	Matériau semi-dur de type ragréage (rose) ; matériau semi-dur (noir) ; matériau semi-dur (gris) - colle noire revêtement d'origine -	LGT63 - Vol 1 (Entrée)	
P18	Revêtement de sol	Revêtement de sol	Matériau semi-dur de type dalle de sol (marron) - dalles dures marbrées marrons + Colle noire -	LGT63 - Vol 2 (Dégagement)	
P19 Phase 1	Revêtement de sol	Revêtement de sol	Matériau semi-dur de type dalle de sol (marron) - dalles dures noires + colle noire -	LGT63 - Vol 3 (Débaras)	

P19 Phase 2	Revêtement de sol	Revêtement de sol	dalle de sol (marron) ; colle jaune - dalles dures noires + colle noire -	LGT63 - Vol 3 (Débarras)	
-------------	-------------------	-------------------	--	-----------------------------	--



AC ENVIRONNEMENT

Matthieu PALLUEL

64 Rue Clément Ader

42153 RIORGES

Numéro de dossier : 16Y016599**Référence de dossier : Commande :****002LQ000075****Affaire / Dossier :****O.P.H. MAYENNE HABITAT****Site de prélèvement / localisation : Désignation :****3 RUE D AQUITAINE - LOT ST JACQUES - 53200 CHATEAU GONTIER****Appartement n° 63 de****type 3 situé au 03 ème étage**

Madame, Monsieur,

Veuillez trouver ci-joints les rapports d'analyse relatifs aux échantillons suivants :

- N° 16Y016599-001 - Référence 002LQ000075 n°1 *Parois verticales intérieures et enduits - Murs et cloisons - Enduit plâtre Volume n° 7*, prélevé par vos soins, et sous-traité à Eurofins Lab Environment Testing Portugal, Unipessoal Lda.

- N° 16Y016599-002 - Référence 002LQ000075 n°10 *Equipements divers et accessoires - Baignoire - scellement pieds Volume n° 9*, prélevé par vos soins, et sous-traité à Eurofins Lab Environment Testing Portugal, Unipessoal Lda.

- N° 16Y016599-003 - Référence 002LQ000075 n°11 *Revêtement de mur - Revêtement de mur - Colles de carrelages (faïences) Volume n° 9*, prélevé par vos soins, et sous-traité à Eurofins Lab Environment Testing Portugal, Unipessoal Lda.

- N° 16Y016599-004 - Référence 002LQ000075 n°12 *Revêtement de mur - Revêtement de mur - Colles de carrelages (faïences) Volume n° 9*, prélevé par vos soins, et sous-traité à Eurofins Lab Environment Testing Portugal, Unipessoal Lda.

- N° 16Y016599-005 - Référence 002LQ000075 n°13 Revêtement de sol - Revêtement de sol - Ragréage Volume n° 8, prélevé par vos soins, et sous-traité à Eurofins Lab Environment Testing Portugal, Unipessoal Lda.

- N° 16Y016599-006 - Référence 002LQ000075 n°14 Revêtement de sol - Revêtement de sol - Dalles plastiques Volume n° 8, prélevé par vos soins, et sous-traité à Eurofins Lab Environment Testing Portugal, Unipessoal Lda.

- N° 16Y016599-007 - Référence 002LQ000075 n°15 Revêtement de sol - Revêtement de sol - Colles de revêtement de sol Volume n° 7, prélevé par vos soins, et sous-traité à Eurofins Lab Environment Testing Portugal, Unipessoal Lda.

- N° 16Y016599-008 - Référence 002LQ000075 n°16 Revêtement de sol - Revêtement de sol - Ragréage Volume n° 2, prélevé par vos soins, et sous-traité à Eurofins Lab Environment Testing Portugal, Unipessoal Lda.

- N° 16Y016599-009 - Référence 002LQ000075 n°17 Revêtement de sol - Revêtement de sol - Colles de revêtement de sol Volume n° 1, prélevé par vos soins, et sous-traité à Eurofins Lab Environment Testing Portugal, Unipessoal Lda.

- N° 16Y016599-010 - Référence 002LQ000075 n°18 Revêtement de sol - Revêtement de sol - Dalles plastiques Volume n° 2, prélevé par vos soins, et sous-traité à Eurofins Lab Environment Testing Portugal, Unipessoal Lda.

- N° 16Y016599-011 - Référence 002LQ000075 n°19 Revêtement de sol - Revêtement de sol - Dalles plastiques Volume n° 3, prélevé par vos soins, et sous-traité à Eurofins Lab Environment Testing Portugal, Unipessoal Lda.

- N° 16Y016599-012 - Référence 002LQ000075 n°2 Parois verticales intérieures et enduits - Cloisons légères ou préfabriquées - Jonction entre panneaux préfabriqués Volume n° 9, prélevé par vos soins, et sous-traité à Eurofins Lab Environment Testing Portugal, Unipessoal Lda.

- N° 16Y016599-013 - Référence 002LQ000075 n°3 Parois verticales intérieures et enduits - Cloisons légères ou préfabriquées - Jonction entre panneaux préfabriqués Volume n° 5, prélevé par vos soins, et sous-traité à Eurofins Lab Environment Testing Portugal, Unipessoal Lda.

- N° 16Y016599-014 - Référence 002LQ000075 n°4 *Parois verticales intérieures et enduits - Murs et cloisons - Enduit plâtre Volume n° 5*, prélevé par vos soins, et sous-traité à Eurofins Lab Environment Testing Portugal, Unipessoal Lda.

- N° 16Y016599-015 - Référence 002LQ000075 n°5 *Plafond et faux-plafonds - Plafonds - Enduit plâtre Volume n° 9*, prélevé par vos soins, et sous-traité à Eurofins Lab Environment Testing Portugal, Unipessoal Lda.

- N° 16Y016599-016 - Référence 002LQ000075 n°6 *Plafond et faux-plafonds - Plafonds - Enduit plâtre Volume n° 6*, prélevé par vos soins, et sous-traité à Eurofins Lab Environment Testing Portugal, Unipessoal Lda.

- N° 16Y016599-017 - Référence 002LQ000075 n°7 *Parois verticales intérieures et enduits - Menuiseries - Mastic vitrier Volume n° 7*, prélevé par vos soins, et sous-traité à Eurofins Lab Environment Testing Portugal, Unipessoal Lda.

- N° 16Y016599-018 - Référence 002LQ000075 n°8 *Revêtement de mur - Revêtement de mur - Colles de carrelages (faïences) Volume n° 7*, prélevé par vos soins, et sous-traité à Eurofins Lab Environment Testing Portugal, Unipessoal Lda.

- N° 16Y016599-019 - Référence 002LQ000075 n°9 *Parois verticales intérieures et enduits - Menuiseries - joint d'étanchéité Volume n° 1*, prélevé par vos soins, et sous-traité à Eurofins Lab Environment Testing Portugal, Unipessoal Lda.

Vous souhaitant bonne réception,

Cordialement,

Votre laboratoire Eurofins Analyses pour le Bâtiment Sud-Est

EUROFINS ANALYSES POUR LE
BATIMENT SUD-EST SAS
REFERENT SOUS TRAITANT
 EUROFINS ABSE
 2 rue Chanoine Ploton
 42000 SAINT ETIENNE

RAPPORT D'ANALYSE D'AMIANTE DANS LES MATERIAUX

N° de rapport d'analyse : AR-16-EK-001687-01

Version du : 23.06.2016 23:45

Page 1/5

Dossier N° : 16EK003453

Date de réception : 20.06.2016

Référence dossier : 16Y016599 - Commande :002LQ000075Affaire / Dossier :O.P.H. MAYENNE HABITATSite de prélèvement /
 localisation : Désignation : 3 RUE D AQUITAINE - LOT ST JACQUES - 53200 CHATEAU GONTIER
 Appartement n° 63 de type 3 situé au 03 ème étage

N° éch.	Référence client	Description visuelle de la couche	Technique utilisée	Préparation		Résultats
				Nb	Type	
001	16Y016599-001 - 002LQ000075 n°1 Parois verticales intérieures et enduits - Murs et cloisons - Enduit plâtre Volume n° 7	Matériau semi-dur de type enduit (plâtreux) (blanc) ; matériau semi-dur (gris)	MET	1	Calcination et attaque acide (méthode interne de traitement)	Fibres d'amiante non détectées
002	16Y016599-002 - 002LQ000075 n°10 Equipements divers et accessoires - Baignoire - scellement pieds Volume n° 9	Matériau dur (gris)	MET	1	Calcination et attaque acide (méthode interne de traitement)	Fibres d'amiante non détectées
003 (1)	16Y016599-003 - 002LQ000075 n°11 Revêtement de mur - Revêtement de mur - Colles de carrelages (faïences) Volume n° 9	Matériau dur de type ciment-colle (blanc)	MET	1	Calcination et attaque acide (méthode interne de traitement)	Fibres d'amiante non détectées
004 (1)	16Y016599-004 - 002LQ000075 n°12 Revêtement de mur - Revêtement de mur - Colles de carrelages (faïences) Volume n° 9	Matériau dur de type ciment-colle (blanc) ; matériau souple fibreux de type papier, carton (beige)	MET	1	Calcination et attaque acide (méthode interne de traitement)	Fibres d'amiante non détectées

La reproduction de ce document n'est autorisée que sous sa forme intégrale. Il comporte 5 page(s). Le présent rapport ne concerne que les objets soumis à l'essai. Seules certaines prestations rapportées dans ce document ne sont pas couvertes par l'accréditation. Elles sont identifiées par le symbole *.

RAPPORT D'ANALYSE D'AMIANTE DANS LES MATERIAUX

N° de rapport d'analyse : AR-16-EK-001687-01

Version du : 23.06.2016 23:45

Page 2/5

Dossier N° : 16EK003453

Date de réception : 20.06.2016

 Référence dossier : 16Y016599 - Commande :002LQ000075Affaire / Dossier :O.P.H. MAYENNE HABITATSite de prélèvement /
 localisation : Désignation : 3 RUE D AQUITAINE - LOT ST JACQUES - 53200 CHATEAU GONTIER
 Appartement n° 63 de type 3 situé au 03 ème étage

N° éch.	Référence client	Description visuelle de la couche	Technique utilisée	Préparation		Résultats
				Nb	Type	
005	16Y016599-005 - 002LQ000075 n°13 Revêtement de sol - Revêtement de sol - Ragréage Volume n° 8	Matériau semi-dur de type ragréage (gris) ; matériau semi-dur (gris) (clair) + (beige)	MET	1	Calcination et attaque acide (méthode interne de traitement)	Fibres d'amiante de type chrysotile
006	16Y016599-006 - 002LQ000075 n°14 Revêtement de sol - Revêtement de sol - Dalles plastiques Volume n° 8	Matériau semi-dur de type dalle de sol (bleu)	MET	1	Calcination et attaque acide (méthode interne de traitement)	Fibres d'amiante de type chrysotile
		Matériau de type colle bitumineux (noir) ; matériau semi-dur de type ragréage (gris) ; matériau dur de type mortier, béton, chape (gris) + (beige)(i)	MET	1	Calcination et attaque acide (méthode interne de traitement)	Fibres d'amiante de type chrysotile
007 (1)	16Y016599-007 - 002LQ000075 n°15 Revêtement de sol - Revêtement de sol - Colles de revêtement de sol Volume n° 7	Matériau semi-dur (noir) + (gris)	MET	1	Calcination et attaque acide (méthode interne de traitement)	Fibres d'amiante de type chrysotile
008	16Y016599-008 - 002LQ000075 n°16 Revêtement de sol - Revêtement de sol - Ragréage Volume n° 2	Matériau semi-dur de type ragréage (gris) ; matériau semi-dur (beige) ; matériau semi-dur (blanc)	MET	1	Calcination et attaque acide (méthode interne de traitement)	Fibres d'amiante de type chrysotile
009 (1)	16Y016599-009 - 002LQ000075 n°17 Revêtement de sol - Revêtement de sol - Colles de revêtement de sol Volume n° 1	Matériau semi-dur de type ragréage (rose) ; matériau semi-dur (noir) ; matériau semi-dur (gris)	MET	1	Calcination et attaque acide (méthode interne de traitement)	Fibres d'amiante de type chrysotile
010 (2) (3)	16Y016599-010 - 002LQ000075 n°18 Revêtement de sol - Revêtement de sol - Dalles plastiques Volume n° 2	Matériau semi-dur de type dalle de sol (marron)	MET	1	Calcination et attaque acide (méthode interne de traitement)	Fibres d'amiante de type chrysotile

La reproduction de ce document n'est autorisée que sous sa forme intégrale. Il comporte 5 page(s). Le présent rapport ne concerne que les objets soumis à l'essai. Seules certaines prestations rapportées dans ce document ne sont pas couvertes par l'accréditation. Elles sont identifiées par le symbole *.

RAPPORT D'ANALYSE D'AMIANTE DANS LES MATERIAUX

N° de rapport d'analyse : AR-16-EK-001687-01

Version du : 23.06.2016 23:45

Page 3/5

Dossier N° : 16EK003453

Date de réception : 20.06.2016

 Référence dossier : 16Y016599 - Commande :002LQ000075Affaire / Dossier :O.P.H. MAYENNE HABITATSite de prélèvement /
 localisation : Désignation : 3 RUE D AQUITAINE - LOT ST JACQUES - 53200 CHATEAU GONTIER
 Appartement n° 63 de type 3 situé au 03 ème étage

N° éch.	Référence client	Description visuelle de la couche	Technique utilisée	Préparation		Résultats
				Nb	Type	
011 (4) (5)	16Y016599-011 - 002LQ000075 n°19 Revêtement de sol - Revêtement de sol - Dalles plastiques Volume n° 3	Matériau semi-dur de type dalle de sol (marron)	MET	1	Calcination et attaque acide (méthode interne de traitement)	Fibres d'amiante de type chrysotile
		Matériau semi-dur de type dalle de sol (marron) ; matériau de type colle (jaune)	MET	1	Calcination et attaque acide (méthode interne de traitement)	Fibres d'amiante de type chrysotile
012	16Y016599-012 - 002LQ000075 n°2 Parois verticales intérieures et enduits - Cloisons légères ou préfabriquées - Jonction entre panneaux préfabriqués Volume n° 9	Matériau de type peinture (beige) ; matériau semi-dur (beige) ; matériau souple fibreuse de type papier, carton (beige) ; matériau semi-dur (blanc) en traces	MET	1	Calcination et attaque acide (méthode interne de traitement)	Fibres d'amiante de type chrysotile
013	16Y016599-013 - 002LQ000075 n°3 Parois verticales intérieures et enduits - Cloisons légères ou préfabriquées - Jonction entre panneaux préfabriqués Volume n° 5	Matériau semi-dur (blanc) ; matériau souple fibreuse de type papier, carton (beige) ; matériau semi-dur (vert) ; matériau souple fibreuse de type papier, carton (beige)	MET	1	Calcination et attaque acide (méthode interne de traitement)	Fibres d'amiante non détectées
		Matériau de type peinture (blanc) ; matériau semi-dur (blanc) ; matériau souple fibreuse de type papier, carton (beige) ; matériau semi-dur (blanc) ; matériau souple fibreuse de type papier, carton (beige)	MET	1	Calcination et attaque acide (méthode interne de traitement)	Fibres d'amiante de type chrysotile
		Matériau de type peinture (beige) ; matériau semi-dur (blanc)	MET	1	Calcination et attaque acide (méthode interne de traitement)	Fibres d'amiante non détectées

La reproduction de ce document n'est autorisée que sous sa forme intégrale. Il comporte 5 page(s). Le présent rapport ne concerne que les objets soumis à l'essai. Seules certaines prestations rapportées dans ce document ne sont pas couvertes par l'accréditation. Elles sont identifiées par le symbole *.

RAPPORT D'ANALYSE D'AMIANTE DANS LES MATERIAUX

N° de rapport d'analyse : AR-16-EK-001687-01

Version du : 23.06.2016 23:45

Page 4/5

Dossier N° : 16EK003453

Date de réception : 20.06.2016

 Référence dossier : 16Y016599 - Commande :002LQ000075Affaire / Dossier :O.P.H. MAYENNE HABITATSite de prélèvement /
 localisation : Désignation : 3 RUE D AQUITAINE - LOT ST JACQUES - 53200 CHATEAU GONTIER
 Appartement n° 63 de type 3 situé au 03 ème étage

N° éch.	Référence client	Description visuelle de la couche	Technique utilisée	Préparation		Résultats
				Nb	Type	
014	16Y016599-014 - 002LQ000075 n°4 Parois verticales intérieures et enduits - Murs et cloisons - Enduit plâtre Volume n° 5	Matériau de type peinture (blanc) ; matériau semi-dur de type enduit (beige) ; matériau semi-dur de type enduit (plâtreux) (blanc)	MET	1	Calcination et attaque acide (méthode interne de traitement)	Fibres d'amiante de type chrysotile
015	16Y016599-015 - 002LQ000075 n°5 Plafond et faux-plafonds - Plafonds - Enduit plâtre Volume n° 9	Matériau de type peinture (blanc) ; matériau semi-dur de type enduit (beige)	MET	1	Calcination et attaque acide (méthode interne de traitement)	Fibres d'amiante de type chrysotile
016	16Y016599-016 - 002LQ000075 n°6 Plafond et faux-plafonds - Plafonds - Enduit plâtre Volume n° 6	Matériau de type peinture (blanc) ; matériau semi-dur de type enduit (blanc) ; matériau semi-dur (gris)	MET	1	Calcination et attaque acide (méthode interne de traitement)	Fibres d'amiante non détectées
017	16Y016599-017 - 002LQ000075 n°7 Parois verticales intérieures et enduits - Menuiseries - Mastic vitrier Volume n° 7	Matériau de type peinture (marron) ; matériau souple de type mastic (blanc) ; matériau semi-dur fibreux de type bois, copeaux (marron)	MET	1	Calcination et attaque acide (méthode interne de traitement)	Fibres d'amiante non détectées
		Matériau semi-dur (gris)	MET	1	Calcination et attaque acide (méthode interne de traitement)	Fibres d'amiante de type chrysotile
018 (1)	16Y016599-018 - 002LQ000075 n°8 Revêtement de mur - Revêtement de mur - Colles de carrelages (faïences) Volume n° 7	Matériau dur de type ciment-colle (blanc)	MET	1	Calcination et attaque acide (méthode interne de traitement)	Fibres d'amiante non détectées
019	16Y016599-019 - 002LQ000075 n°9 Parois verticales intérieures et enduits - Menuiseries - joint d'étanchéité Volume n° 1	Matériau de type peinture (bleu) en traces ; matériau de type peinture (blanc) ; matériau souple (gris)(ii)	MET	1	Calcination et attaque acide (méthode interne de traitement)	Fibres d'amiante non détectées

La reproduction de ce document n'est autorisée que sous sa forme intégrale. Il comporte 5 page(s). Le présent rapport ne concerne que les objets soumis à l'essai. Seules certaines prestations rapportées dans ce document ne sont pas couvertes par l'accréditation. Elles sont identifiées par le symbole *.

RAPPORT D'ANALYSE D'AMIANTE DANS LES MATERIAUX

N° de rapport d'analyse : AR-16-EK-001687-01

Version du : 23.06.2016 23:45

Page 5/5

Dossier N° : 16EK003453

Date de réception : 20.06.2016

Référence dossier : 16Y016599 - Commande :002LQ000075Affaire / Dossier :O.P.H. MAYENNE HABITATSite de prélèvement /
localisation : Désignation : 3 RUE D AQUITAINE - LOT ST JACQUES - 53200 CHATEAU GONTIER
Appartement n° 63 de type 3 situé au 03 ème étage

N° éch.	Référence client	Description visuelle de la couche	Technique utilisée	Préparation		Résultats
				Nb	Type	
		Matériau souple de type joint (noir)	MET	1	Calcination et attaque acide (méthode interne de traitement)	Fibres d'amiante non détectées

Méthode d'analyse employée pour la recherche qualitative des fibres d'amiante dans les matériaux :

MET : Détermination Fibres d'amiante. Traitement par calcination et par attaque acide. Détection et identification par Microscopie Electronique à Transmission équipée d'un Analyseur en dispersion d'énergie des rayons X (MET) réalisée à partir de la norme : NF X 43-050: Janvier 1996, MO/HBA/MAT/S2-06: version 1 et de la législation française : Arrêté du 6 Mars 2003.

NB : Les informations de traçabilité sont disponibles sur demande

NB : Sauf information contraire sur ce rapport, le laboratoire effectue une analyse couche par couche de l'échantillon transmis par le demandeur. Des composants décrits simultanément dans une même couche n'ont pas pu faire l'objet de prises d'essai séparées pour l'analyse.

Observation(s) échantillon(s)

- (1) La totalité de l'échantillon a été utilisée pour rendre le résultat. La quantité d'échantillon initiale n'était pas suffisante au regard de l'arrêté du 6 mars 2003, une contre-analyse sera impossible.
- (2) Un matériau de type colle bitumineux (noir) est présent dans l'échantillon, en quantités trop faibles pour effectuer une analyse en garantissant la fiabilité du résultat.
- (3) Un matériau de type peinture (rouge) est présent dans l'échantillon, en quantités trop faibles pour effectuer une analyse en garantissant la fiabilité du résultat.
- (4) Un matériau de type peinture (vert) est présent dans l'échantillon, en quantités trop faibles pour effectuer une analyse en garantissant la fiabilité du résultat.
- (5) Un matériau de type peinture (jaune) est présent dans l'échantillon, en quantités trop faibles pour effectuer une analyse en garantissant la fiabilité du résultat.

Observation(s) couche(s)

- (i) La totalité du matériau dur de type mortier, béton, chape (gris) + (beige) a été utilisée pour rendre le résultat. Une contre-analyse sera impossible.
- (ii) La totalité de la couche a été utilisée pour rendre le résultat. Une contre-analyse sera impossible.



Ana Macedo
Técnica de laboratório

La reproduction de ce document n'est autorisée que sous sa forme intégrale. Il comporte 5 page(s). Le présent rapport ne concerne que les objets soumis à l'essai. Seules certaines prestations rapportées dans ce document ne sont pas couvertes par l'accréditation. Elles sont identifiées par le symbole *.